

8270A/8370A

High-Pressure Modular Controller

Руководство по эксплуатации

ОГРАНИЧЕННАЯ ГАРАНТИЯ И ОГРАНИЧЕНИЕ ОТВЕТСТВЕННОСТИ

Для каждого продукта Fluke гарантируется отсутствие дефектов материалов и изготовления при нормальном использовании и обслуживании. Срок гарантии один год, начиная с даты поставки. На запчасти, ремонт оборудования и услуги предоставляется гарантия 90 дней. Эта гарантия действует только для первоначального покупателя или конечного пользователя, являющегося клиентом авторизованного реселлера Fluke, и не распространяется на предохранители, одноразовые батареи и на любые продукты, которые, по мнению Fluke, неправильно или небрежно использовались, были изменены, загрязнены или повреждены вследствие несчастного случая или ненормальных условий работы или обработки. Fluke гарантирует, что программное обеспечение будет работать в соответствии с его функциональными характеристиками в течение 90 дней, и что оно правильно записано на исправных носителях. Fluke не гарантирует, что программное обеспечение будет работать безошибочно и без остановки.

Авторизованные реселлеры Fluke расширят действие этой гарантии на новые и неиспользованные продукты только для конечных пользователей, но они не уполномочены расширять условия гарантии или вводить новые гарантийные обязательства от имени Fluke. Гарантийная поддержка предоставляется, только если продукт приобретен на авторизованной торговой точке Fluke, или покупатель заплатил соответствующую международную цену. Fluke оставляет за собой право выставить покупателю счет за расходы на ввоз запасных/сменных частей, когда продукт, приобретенный в одной стране, передается в ремонт в другой стране.

Гарантийные обязательства Fluke ограничены по усмотрению Fluke выплатой покупной цены, бесплатным ремонтом или заменой неисправного продукта, который возвращается в авторизованный сервисный центр Fluke в течение гарантийного периода.

Для получения гарантийного сервисного обслуживания обратитесь в ближайший авторизованный сервисный центр Fluke за информацией о праве на возврат, затем отправьте продукт в этот сервисный центр с описанием проблемы, оплатив почтовые расходы и страховку (ФОб пункт назначения). Fluke не несет ответственности за повреждения при перевозке. После осуществления гарантийного ремонта продукт будет возвращен покупателю с оплаченной перевозкой (ФОб пункт назначения). Если Fluke определяет, что неисправность вызвана небрежностью, неправильным использованием, загрязнением, изменением, несчастным случаем или ненормальными условиями работы и обработки, включая электрическое перенапряжение из-за несоблюдения указанных допустимых значений, или обычным износом механических компонентов, Fluke определит стоимость ремонта и начнет работу после получения разрешения. После ремонта продукт будет возвращен покупателю с оплаченной перевозкой, и покупателю будет выставлен счет за ремонт и транспортные расходы при возврате (ФОб пункт отгрузки).

ЭТА ГАРАНТИЯ ЯВЛЯЕТСЯ ЕДИНСТВЕННОЙ И ИСКЛЮЧИТЕЛЬНОЙ И ЗАМЕНЯЕТ ВСЕ ОСТАЛЬНЫЕ ГАРАНТИИ, ПРЯМЫЕ И СВЯЗАННЫЕ, ВКЛЮЧАЯ, ПОМИМО ПРОЧЕГО, СВЯЗАННЫЕ ГАРАНТИИ ГОДНОСТИ ДЛЯ ПРОДАЖИ ИЛИ ГОДНОСТИ ДЛЯ ОПРЕДЕЛЕННОЙ ЦЕЛИ. FLUKE НЕ НЕСЕТ ОТВЕТСТВЕННОСТИ ЗА СПЕЦИАЛЬНЫЕ, СЛУЧАЙНЫЕ ИЛИ КОСВЕННЫЕ ПОВРЕЖДЕНИЯ ИЛИ УЩЕРБ, ВКЛЮЧАЯ ПОТЕРЮ ДАННЫХ, ЯВЛЯЮЩИЕСЯ РЕЗУЛЬТАТОМ КАКИХ-ЛИБО ДЕЙСТВИЙ ИЛИ МЕТОДОВ.

Поскольку некоторые страны не допускают ограничения срока связанной гарантии или исключения и ограничения случайных или косвенных повреждений, ограничения этой гарантии могут относиться не ко всем покупателям. Если какое-либо положение этой гарантии признано судом или другим директивным органом надлежащей юрисдикции недействительным или не имеющим законной силы, такое признание не повлияет на действительность или законную силу других положений.

Fluke Corporation
P.O. Box 9090
Everett, WA 98206-9090
США

Fluke Europe B.V.
P.O. Box 1186
5602 BD Eindhoven
Нидерланды

ООО «Флюк СИИЭС»
125167, г. Москва,
Ленинградский проспект дом 37,
корпус 9, подъезд 4, 1 этаж

Содержание

Название	Страница
Введение	1
Связаться с Fluke Calibration.....	1
Информация по технике безопасности	2
Символы	3
Комплект документации прибора.....	3
Технические характеристики	4
Распаковка Прибора	4
Размещение прибора	5
Подключение к электропитанию.....	6
Напряжение сети	6
Доступ к нише модуля	7
Установка модуля РММ	8
Установка модуля РСМ.....	11
Барометрический модуль.....	11
Соединения под давлением с блоком-распределителем на задней панели.....	12
Порт подачи (SUPPLY).....	15
Выходной порт (EXHAUST) (Вакуумный насос при необходимости).....	15
Измерительный порт (TEST).....	16
Эталонный порт (REF).....	16
Вентиляционный порт (VENT)	17
Настройки контроллера (Меню настройки)	17
Меню настройки.....	17
Меню настройки инструмента	18
Меню настройки инструмента.....	18
Меню "Удаленный порт"	21
Элементы передней панели	22
Элементы задней панели	24
Включение Прибора.....	26
Главное меню	26
Работа	32
Режимы работы.....	32
Установка заданного значения давления (уставки).....	32
Изменение давления с помощью заданного шага.....	32
Регулировка давления с помощью колеса	33

Сброс давления и аварийное прекращение работы.....	33
Показания измерения давления	34
Настройки контроля давления	34
Режимы контроля.....	34
Режимы динамического контроля.....	35
Режим статического контроля.....	36
Скорость изменения (скорость изменения давления).....	36
Пределы безопасности.....	37
Верхний предел.....	37
Нижний предел	37
Автоматическое срабатывание давления	37
Настройки измерения давления.....	37
Стандартные и особые единицы измерения	37
Режимы измерения	39
Разрешающая способность измерения	39
Выбор модуля	40
Фильтр давления	40
Авто ноль.....	40
Манометрический режим.....	40
Абсолютный режим	40
Атмосфера	41
Высота напора	42
Абсолютное обнуление PM500	43
Необходимое оборудование	43
Обнуление PM500 при значении полной шкалы ≤ 700 кПа абс.	44
Обнуление PM500 при значении полной шкалы > 700 кПа абс. ...	46
Задачи	46
Проверка утечки	46
Проверка переключателя.....	47
Выполнение проверки.....	48
Программный	48
Обмен данными с внешним драйвером	50
Настройка драйвера	51
Электрические соединения драйвера	53
Внешние прерывающие и отсекающие клапаны	54
Системный режим	54
Обслуживание	54
Замена предохранителя	54
Очистка внешней поверхности.....	55
Сброс настроек контроллера	56
Диагностика.....	56
Система.....	56
Измерение	57
Контроль.....	57
Удаленный интерфейс.....	58
Поиск и устранение неисправностей.....	58
Коды ошибок	61
Заменяемые пользователем компоненты и принадлежности	63

Введение

8270A/8370A High-Pressure Modular Controller от Fluke Calibration (Прибор) обеспечивает точное измерение пневматического давления до 44 МПа (6300 фунтов/кв. дюйм), а также контроль пневматического давления до 107 МПа (15 500 фунтов/кв. дюйм). Используйте Прибор для калибровки, снятия параметров и тестирования разнообразных устройств для измерения давления, среди которых датчики, манометры и реле давления.

Прибор состоит из взаимозаменяемых модулей измерения давления (РММ) и модуля контроля давления (PCM) для регулировки давления на выходе. Сенсорный экран оснащен многоязычным пользовательским интерфейсом (UI). Дополнительную информацию см. в разделе *Меню «Настройка прибора»*.

Связаться с Fluke Calibration

Чтобы связаться с компанией Fluke Calibration, позвоните по одному из указанных ниже телефонов:

- Служба технической поддержки в США: 1-877-355-3225
- Служба калибровки/ремонта в США: 1-877-355-3225
- Канада: 1-800-36-FLUKE (1-800-363-5853)
- Европа: +31-40-2675-200
- Япония: +81-3-6714-3114
- Сингапур: +65-6799-5566
- Китай: +86-400-810-3435
- Бразилия: +55-11-3759-7600
- В других странах мира: +1-425-446-6110

Для получения информации о приборе, загрузки руководств пользователя, а также обновлений к руководствам посетите веб-сайт компании Fluke Calibration по адресу www.flukecal.ru.

Чтобы зарегистрировать ваш прибор, посетите сайт <http://flukecal.com/register-product>.

Информация по технике безопасности

Предупреждение обозначает условия и действия, которые опасны для пользователя. **Предостережение** означает условия и действия, которые могут привести к повреждению Прибора или проверяемого оборудования.

⚠️⚠️ Предупреждения

Следуйте данным инструкциям во избежание поражения электрическим током, возникновения пожара или травм:

- Собирать и эксплуатировать системы высокого давления разрешается только в том случае, если вы знаете правила техники безопасности. Жидкости и газы под высоким давлением являются источником повышенной опасности, их выброс может произойти неожиданно.
- Перед использованием Прибора ознакомьтесь со всеми правилами техники безопасности.
- Внимательно изучите все инструкции.
- Не используйте Прибор в среде взрывоопасного газа, пара или во влажной среде.
- Не используйте прибор с открытыми крышками или с открытым корпусом. Возможно поражение электрическим током. Замену модулей давления можно выполнять через переднюю панель при включенном Приборе.
- Используйте прибор только в помещении.
- Не помещайте прибор там, где заблокирован доступ к шнуру питания.
- Используйте только шнур питания и разъем, соответствующие используемому в вашей стране сетевому напряжению и конструкции вилки, а также разрешенные для Прибора.
- Убедитесь, что клемма заземления в шнуре питания подключена к защитному заземлению. Нарушение защитного заземления может привести к подаче напряжения на корпус и вызвать смерть.
- Замените шнур питания, если его изоляция повреждена или имеет признаки износа.
- Используйте данный Прибор только по назначению. Ненадлежащая эксплуатация может привести к нарушению степени защиты, обеспечиваемой Прибором.
- Перед использованием Прибора для подачи давления убедитесь в структурной целостности всех компонентов, на которые будет воздействовать давление, и в том, что эти компоненты рассчитаны на соответствующее рабочее давление.
- Напряжение между клеммами или между каждой клеммой и заземлением не должно превышать номинальных значений.
- Не дотрагивайтесь до клемм с напряжением > 30 В (среднеквадратичная величина переменного тока), 42 В (пиковая нагрузка) или 60 В (постоянный ток).

- **Не используйте прибор, если в его работе возникли неполадки.**
- **Отключите прибор, если он поврежден.**
- **Используйте только соответствующие сменные детали.**
- **Ремонт устройства следует доверять только авторизованным специалистам.**
- **Не отключайте защитную блокировку и устройства для сброса давления.**
- **Чтобы поднимать и переносить Прибор, используйте две ручки.**

Символы

Символы, приведенные в Таблице 1, используются в данном руководстве или нанесены на Прибор.

Таблица 1. Символы

Символ	Описание	Символ	Описание
	Опасное напряжение. Опасность поражения электрическим током.		Сертифицировано группой CSA в соответствии с североамериканскими стандартами безопасности.
	Опасность. Важная информация. См. Руководство.		Соответствует директивам ЕС.
	См. пользовательскую документацию.		Соответствует действующим в Австралии требованиям по электромагнитной совместимости (EMC).
	Предохранитель		Соответствует действующим в Южной Корее стандартам по электромагнитной совместимости (EMC).
	Клемма заземления		Данный прибор соответствует требованиям к маркировке директивы WEEE. Такая метка указывает, что данный электрический/электронный прибор нельзя выбрасывать вместе с бытовыми отходами. Категория прибора: Согласно типам оборудования, перечисленным в Дополнении I директивы WEEE, данное устройство имеет категорию 9 «Контрольно-измерительная аппаратура». Не утилизируйте этот прибор вместе с неотсортированными бытовыми отходами.

Комплект документации прибора

Руководства пользователя:

- *Информация по технике безопасности 8270A/8370A*
- *Руководство оператора 8270A/8370A (размещено на сайте www.Flukecal.com.)*

- *Руководство программиста по дистанционному управлению 6270A, 8270A, 8370A* (размещено на сайте www.Flukecal.com)

Чтобы сделать заказ, см. каталог Fluke Calibration или обратитесь к представителю по продажам Fluke Calibration. См. раздел «*Связаться с Fluke Calibration*».

Настоящее руководство содержит полную информацию по установке и эксплуатации Прибора с передней панели.

Сведения о калибровке и ремонте

Если в течение гарантийного периода прибору требуются калибровка или ремонт, свяжитесь с авторизованным сервисным центром Fluke Calibration для организации ремонта (см. раздел «*Связаться с Fluke Calibration*»). При организации ремонта подготовьте следующую информацию о Приборе: дату покупки и серийный номер.

Технические характеристики

Требования техники безопасности изложены в печатном документе *Меры безопасности 8270A/8370A*. Полные характеристики доступны онлайн в документе *Характеристики 8270A/8370A*.

Распаковка Прибора

Прибор поставляется в гофрированном контейнере с пенопластовыми вкладышами. Также можно заказать прессованный транспортировочный ящик со специальными пенопластовыми вкладышами, см. раздел «*Заменяемые пользователем компоненты и принадлежности*».

Извлеките Прибор и его принадлежности из транспортировочного контейнера и освободите каждый элемент от защитной пластиковой упаковки. Убедитесь, что все компоненты, перечисленные в Таблице 2, имеются в наличии, и у них отсутствуют видимые повреждения.

При необходимости повторной транспортировки Прибора используйте оригинальный контейнер. Для заказа нового контейнера см. раздел «*Связаться с Fluke Calibration*».

Таблица 2. Стандартное оборудование

Элемент	Номер модели или детали
Прибор	8270A/8370A
Сетевой шнур питания	См. таблицу 3.
РММ (Модуль измерения давления, доступен по отдельному заказу)	Также доступны барометрические модули и модули с различным набором диапазонов. См. Flukecal.com .
РСМ (модуль контроля давления, доступен по отдельному заказу)	PCM-STD-40M/PCM-STD-100M
<i>Информация по технике безопасности 8270A/8370A</i>	4938183
Инструмент для установки модуля	5010562 (шестигранный наконечник 6 мм), 5013218 (ручка)
Комплект уплотнений 8270A	SK-8270-SERVICE ^[1]
Комплект уплотнений 8370A	SK-8370-SERVICE ^[1]
1. Подробная информация по установке сменных уплотнений приведена в <i>Руководстве по обслуживанию 8270A/8370A</i> .	

Размещение прибора

⚠⚠ Предупреждения

Во избежание ударов электрическим током, ожогов и травм обеспечьте свободный доступ к шнуру питания Прибора. Шнур питания является средством отсоединения прибора от сети. Если доступ к шнуру питания затруднен стойкой, необходимо обеспечить доступный сетевой разъединитель подходящего номинала в составе установки.

Чтобы избежать возможных травм, выполняйте следующие указания:

- **При подъеме и перемещении Прибора соблюдайте технику безопасности. Прибор представляет собой несбалансированную нагрузку, и его вес может составлять 20 кг (44 фунта).**
- **Чтобы поднимать и переносить Прибор, используйте две ручки.**

Используйте Прибор на рабочем столе или на стандартной стойке для оборудования 19 дюймов. Для установки прибора на стойке необходимо приобрести комплект для крепления к стойке. При использовании на рабочем столе установите Прибор на плоскую устойчивую поверхность на удобной высоте. Переднюю ножку можно выдвинуть, чтобы наклонить Прибор для удобства просмотра.

Для повышения эффективности контроля и уменьшения времени стабилизации давления следует уменьшить расстояние между Прибором и тестируемым устройством или системой.

Для установки Прибора необходимо:

- Источник электропитания от 100 до 240 В перем. тока, от 47 до 63 Гц;
- К порту подачи (SUPPLY) на Приборе необходимо подключить непрерывную регулируемую подачу чистого сухого некорродирующего газа при давлении на 10% больше максимального давления диапазона. Для оптимальной управляемости давление подачи не должно превышать полную шкалу активного диапазона более чем в 100 раз. Запрещается превышать максимальное давление в шасси Прибора.
- Источник вакуума 7 кПа (1 фунт/кв. дюйм) абсолютное и расходом не менее 90 л/мин (3 куб. футов/мин) при регулировочном давлении <7 кПа (1 фунтов/кв. дюйм) манометрическое (только 8270A).

Подключение к электропитанию

⚠⚠ Предупреждение

Для предотвращения поражения электрическим током подключите заводской трехжильный шнур питания к заземленной розетке. Не пользуйтесь двухжильным адаптером или удлинительным проводом; это нарушит соединение защитного заземления.

Напряжение сети

Для подачи питания на Прибор необходимо напряжение сети в диапазоне от 100 до 240 В перемен. тока с частотами от 47 до 63 Гц.

Прибор поставляется с вилкой сетевого шнура питания, используемой в стране приобретения. Если необходим другой тип вилки, см. Таблицу 3, где приведены типы вилок сетевого шнура питания, представленные в ассортименте Fluke Calibration.

Таблица 3. Типы вилок для шнура питания доступные у Fluke Calibration

Тип	Номер варианта поставки Fluke Calibration
Северная Америка	LC-1
Европейский универсальный	LC-3
Великобритания	LC-4
Швейцария	LC-5
Австралия	LC-6
Южная Африка	LC-7
Бразилия	LC-42

hhp004.eps

Доступ к нише модуля

После того, как Прибор должным образом размещен (в стандартной стойке 19 дюймов или на рабочем столе), установите модули в соответствующей нише. Перед использованием установите модуль контроля давления (PCM) и модуль(и) измерения давления (PMM). Значения момента затяжки болтов PCM приведены в разделе *Установка PCM*.

Примечание

Переключатель питания на задней панели Прибора может находиться во включенном или выключенном положении в ходе замены или установки модуля PMM.

⚠ Предупреждение

Во избежание травм необходимо сбросить давление подачи перед снятием PCM.

Схему доступа к нише см. на Рисунок 1:

1. Вытяните рукоятку (①), расположенную непосредственно под цифровой клавиатурой. Это разблокирует переднюю панель.
2. Потяните за рукоятку, чтобы вытащить переднюю панель и получить доступ в модульную нишу (②).

Примечание

В целях безопасности Прибор автоматически стравливает давление в атмосферу, когда передняя панель разблокирована и открыта. Когда передняя панель открыта, система остается в режиме стравливания, пока не будет закрыта.

Сервисные операции описаны в «Руководстве по обслуживанию». Ознакомьтесь с ним, чтобы подробно узнать о процессе обслуживания.

Для стандартных операций система использует пневмоклапаны нормально закрытого типа. В зависимости от питания корпуса/процесса понижения давления уровни запертого давления могут различаться.

Если подача питания к прибору прерывается при высоком давлении, прекратите подачу давления, чтобы большая часть давления в системе сбросилась. Если возможно, включите систему, чтобы осуществить сброс давления.

Перед тем как открыть переднюю панель, отключите чувствительные устройства, работающие при низком давлении, от измерительного порта. Используйте дополнительный отсекающий клапан, чтобы лучше защитить чувствительные манометрические приборы.

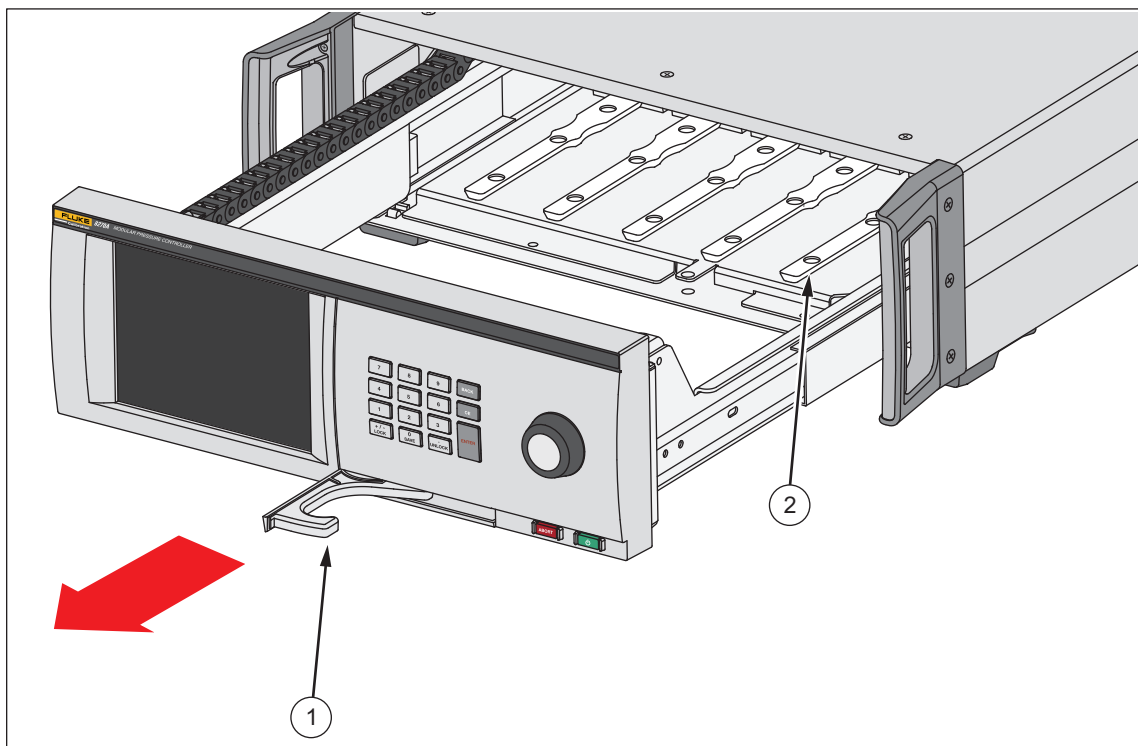
**Рисунок 1. Ниша модуля**

ifb001.eps

Установка модуля РММ

Модули РММ поставляются в отдельном ящике. Установите модуль РММ при включенном или выключенном Приборе. Для модели 8270A модули РММ можно устанавливать в любом порядке, не заглушая неиспользуемые разъемы. Для модели 8370A правый дальний модуль измерения (ближе всего к модулю контроля) должен иметь полную шкалу не менее 70 МПа (10 000 фунтов/кв. дюйм). Модуль необходимо устанавливать в этот разъем для правильной работы системы. Когда передняя панель открыта, после подключения каждого модуля отображается информация, например, диапазон давления модуля. Прибор обнаруживает информацию по модулю РММ при установке и отображает ее в меню «Модули» (см. раздел «Модули»).

Процедура установки модуля РММ:

⚠ Предостережение

Для предотвращения повреждения датчиков внутри модулей не роняйте модули.

1. Извлеките модуль РММ из транспортировочного ящика.
2. Снимите защитную пластиковую крышку с измерительного и эталонного портов.
3. Убедитесь, что уплотнительные кольца измерительного и эталонного портов должным образом установлены на модуле, не разорваны и не повреждены. В случае потери или повреждения доступны дополнительные уплотнительные кольца.
4. Чтобы получить доступ к нише модуля, откройте переднюю панель в соответствии с описанием в разделе *Доступ к нише модуля*.
5. На нижней части модуля РММ находится разъем, который совпадает с дорожкой, проходящей внизу внутренней части корпуса Прибора, см. Рисунок 1 (②). Выровняйте дорожку относительно разъема и продвиньте модуль РММ в нижнюю часть корпуса, пока он не остановится. См. Рисунок 2.
6. Чтобы закрепить модуль измерения давления 44 МПа (6300 фунтов/кв. дюйм) или менее, необходимо поворачивать ручку на модуле РММ по часовой стрелке до щелчка. Для модулей высокого давления с полной шкалой более 44 МПа (6300 фунтов/кв. дюйм) следует использовать стандартный шестигранный болт, чтобы затянуть соединения под давлением. Для подключения модуля необходимо использовать ключ с шестигранной головкой 6 мм (входит в комплект шасси). Эти модули высокого давления не оснащены функцией ограничения по крутящему моменту. Рекомендуемый момент затяжки составляет 10 – 14 Н · м (7 – 10 фунтов силы · футов).

Примечание

Ручка модуля РММ является ручкой с ограничением по крутящему моменту, которая начинает прокручиваться после закручивания на нужный крутящий момент. Это предотвращает случайное перетягивание, которое может повредить блок-распределитель.

7. После закрепления модуля РММ на блоке-распределителе, информация о модуле должна автоматически появиться на экране. Чтобы убедиться в успешной установке модуля РММ, посмотрите главный экран.

Примечание

Когда ниша модуля открыта, экран на передней панели показывает разъемы и отображает установленные РММ. Это позволяет быстро проверить, подсоединился ли только что установленный модуль РММ и идет ли с ним обмен информации.

8. Повторите эту процедуру для остальных модулей РММ.
9. Закройте и запирайте на защелку переднюю панель.



Рисунок 2. Установка модуля РММ

ifb011.eps

Установка модуля РСМ

В зависимости от того, как был оформлен заказ на Прибор, модуль РСМ может поставляться установленным в прибор или в отдельном ящике.

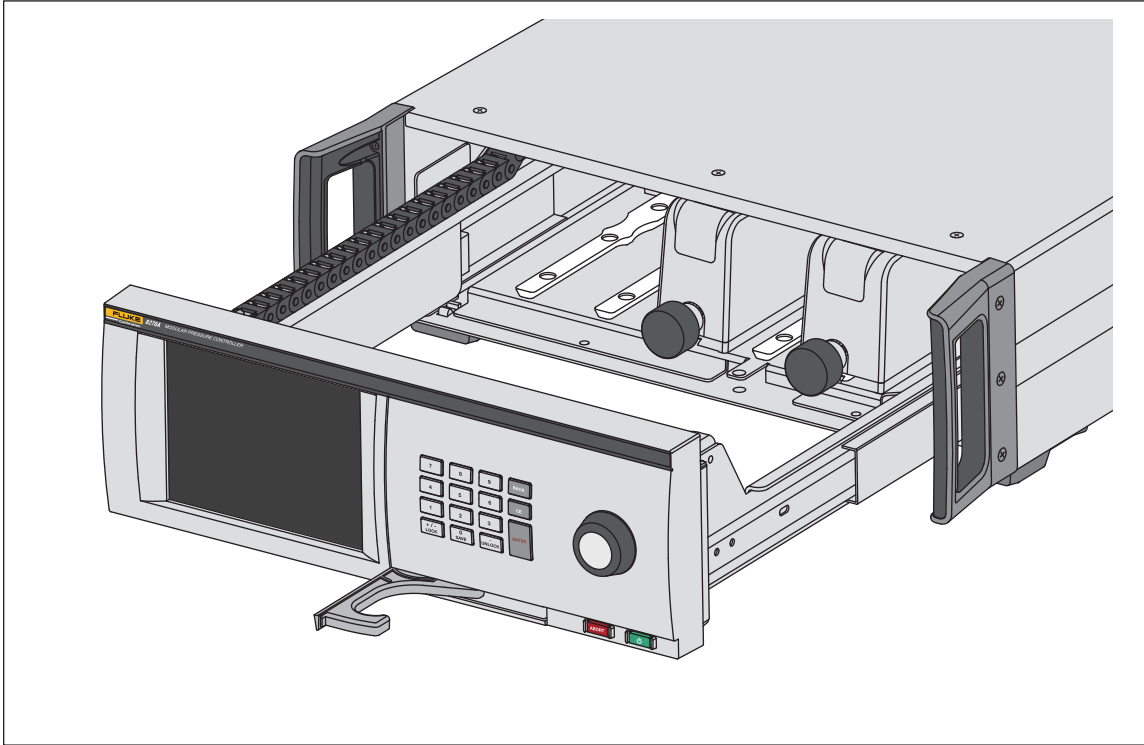
Процедура установки модуля РСМ:

⚠ Предостережение

Для предотвращения повреждения датчиков внутри модулей не роняйте модули.

1. Извлеките модуль РСМ из транспортировочного ящика.
2. Снимите защитные пластиковые крышки с портов давления РСМ.
3. Откройте нишу модуля в соответствии с описанием в разделе «Доступ к нише модуля».
4. Место модуля РСМ является крайне правым. Выровняйте дорожку на нижней части модуля РСМ относительно разъема РСМ внутри ниши модуля. См. рисунок 3.
5. Протолкните модуль РСМ на место.
6. Затяните два болта на передней стороне модуля РСМ с помощью ключа с шестигранной головкой 6 мм. Рекомендуемый момент затяжки составляет 10 – 14 Н · м (7 – 10 фунтов силы · футов).

⚠ Предостережение

Чтобы не повредить внутренний блок-распределитель, не затягивайте слишком сильно.

7. Закройте и запиrite на защелку переднюю панель.



Рисунок 3. Установка модуля РСМ

ifb021.eps

Барометрический модуль

Для абсолютных измерений с помощью модулей с манометрическим режимом необходимо устанавливать барометрический модуль (PM200-A100K, PM500-A120K,

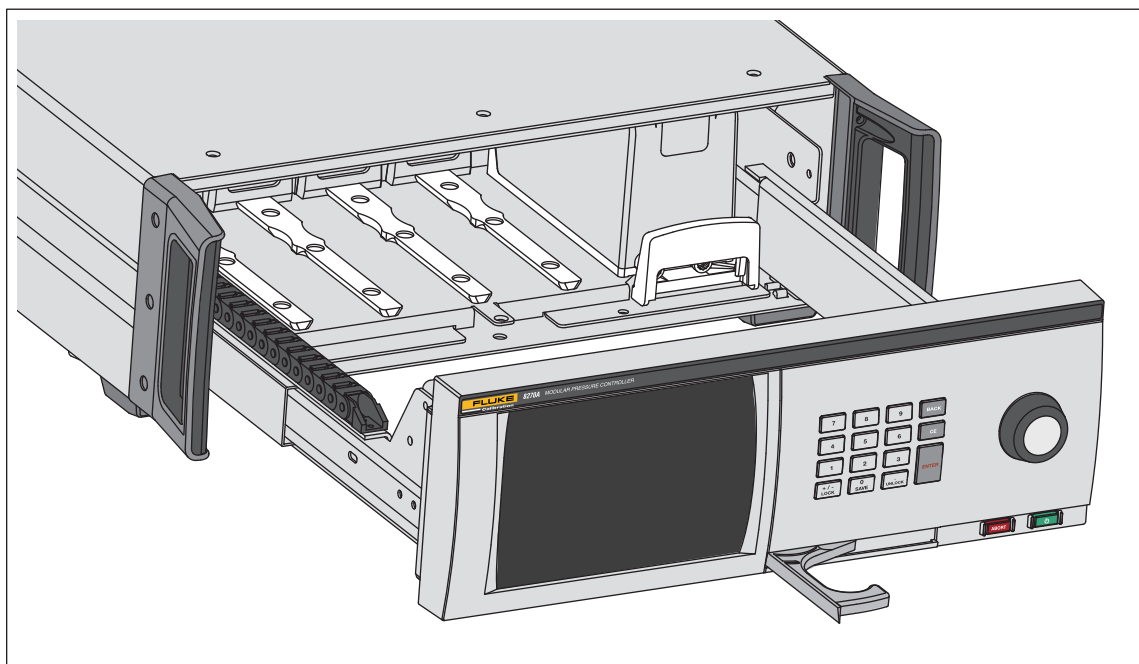
PM500-BA120K, PM500-A200K или BRM600-BA100K). Необходимая информация приведена в разделе *Атмосфера*. Модуль также можно использовать в качестве эталона автоматического обнуления. Необходимая информация приведена в разделе *Автоматическое обнуление — абсолютный режим*.

Соединения под давлением с блоком-распределителем на задней панели

Прибор 8270A поставляется с установленным блоком-распределителем одного из трех типов:

- NPT (внутренняя нормальная коническая трубная резьба (США))
- BSP (британская внутренняя трубная коническая резьба)
- SAE

Тип блока-распределителя промаркирован в нижнем правом углу. В Таблице 4 перечислены различные блоки-распределители и размеры портов. Установка блока-распределителя описана в разделе «*Техническое обслуживание*».

Таблица 4. Блоки-распределители на задней панели 8270A

Блок-распределитель	SUPPLY (Подача)	EXHAUST (Выход)	TEST (Измерение)	Эталон (REF)	VENT (Вентиляция)
NPT [1]	1/4 дюйма NPT	1/4 дюйма NPT	1/4 дюйма NPT	1/4 дюйма NPT	1/8 дюйма NPT
BSP [2]	1/4 дюйма BSP	1/4 дюйма BSP	1/4 дюйма BSP	1/4 дюйма BSP	1/8 дюйма BSP
SAE [3]	7/16-20 SAE	7/16-20 SAE	7/16-20 SAE	7/16-20 SAE	7/16-20 SAE
[1]	Для обеспечения надежного уплотнения на переходнике штекера необходимо использовать фторопластовую ленту.				
[2]	Для обеспечения надежного уплотнения необходимо резинометаллическое кольцо.				
[3]	Для обеспечения надежного уплотнения необходимо уплотнительное кольцо (которое обычно присутствует на фитинге).				

Для присоединения к блокам-распределителям типовых переходников можно приобрести комплект труб и фитингов. Дополнительную информацию см. в разделе «*Заменяемые пользователем компоненты и принадлежности*».

Модель 8370A доступна с блоком-распределителем только одного типа. Типы соединений под давлением:

- Подача DN500
- Измерение DN500
- Эталон NPT 1/4 дюйма
- Выход NPT 1/4 дюйма
- Сброс давления NPT 1/8 дюйма

DN500 — это конические и резьбовые соединения высокого давления, эквивалентные AE F250C или HiP HF4.

Пневматические схемы представлены на Рисунках 4 и 5.



Рисунок 4. Пневматическая схема 8270A

ifb036.eps

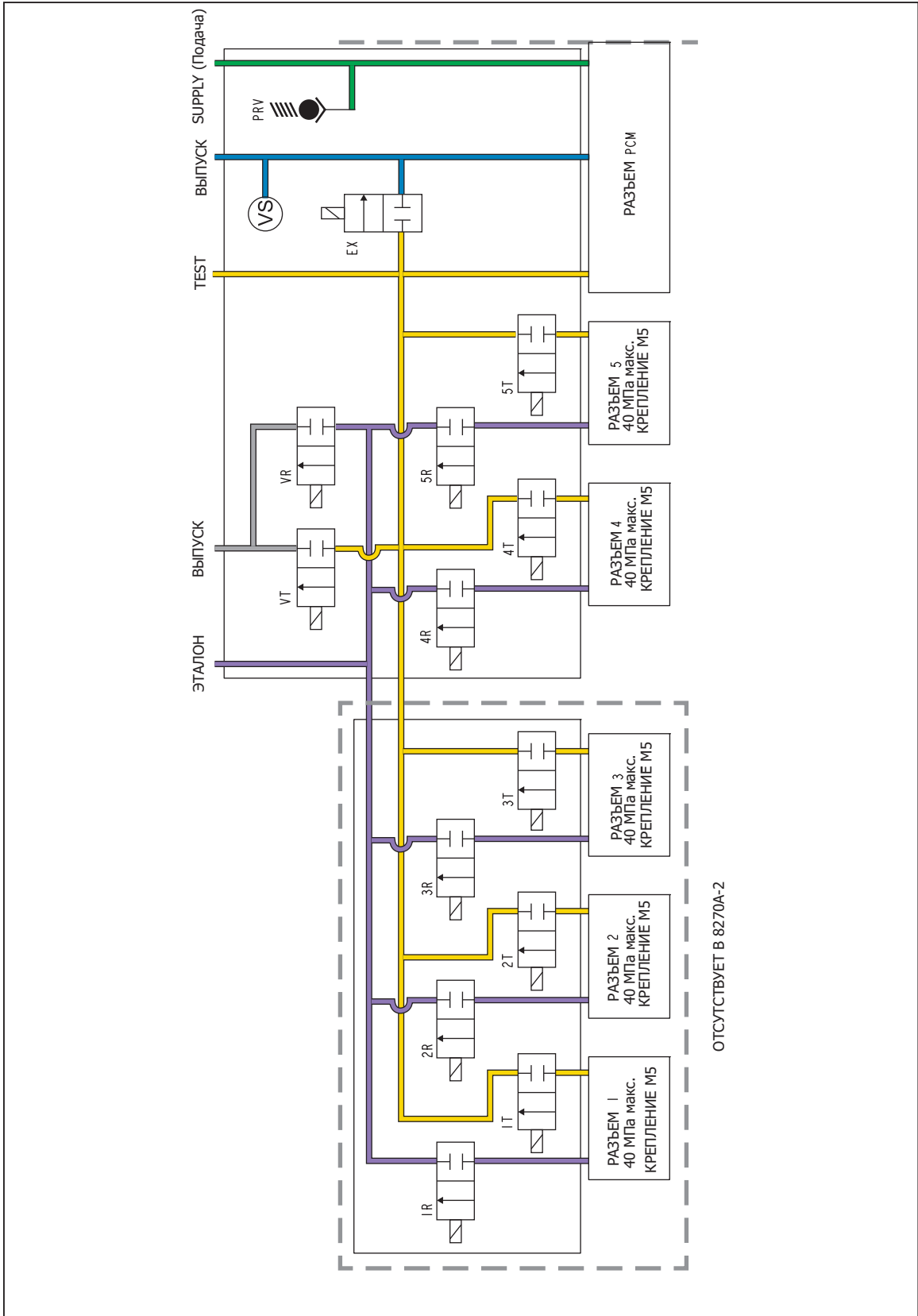

Рисунок 5. Пневматическая схема 8370A

ifb035.eps

Порт подачи (SUPPLY)

Порт подачи давления (SUPPLY) должен быть подключен к регулируемому источнику чистого сухого воздуха или азота, как указано в *Характеристиках*. Fluke Calibration рекомендует, чтобы трубка была рассчитана на нужное давление и ее внутренний диаметр составлял не менее 2 миллиметров (0,083 дюйма). В некоторых случаях длина более 3 метров (10 футов) может увеличивать время готовности.

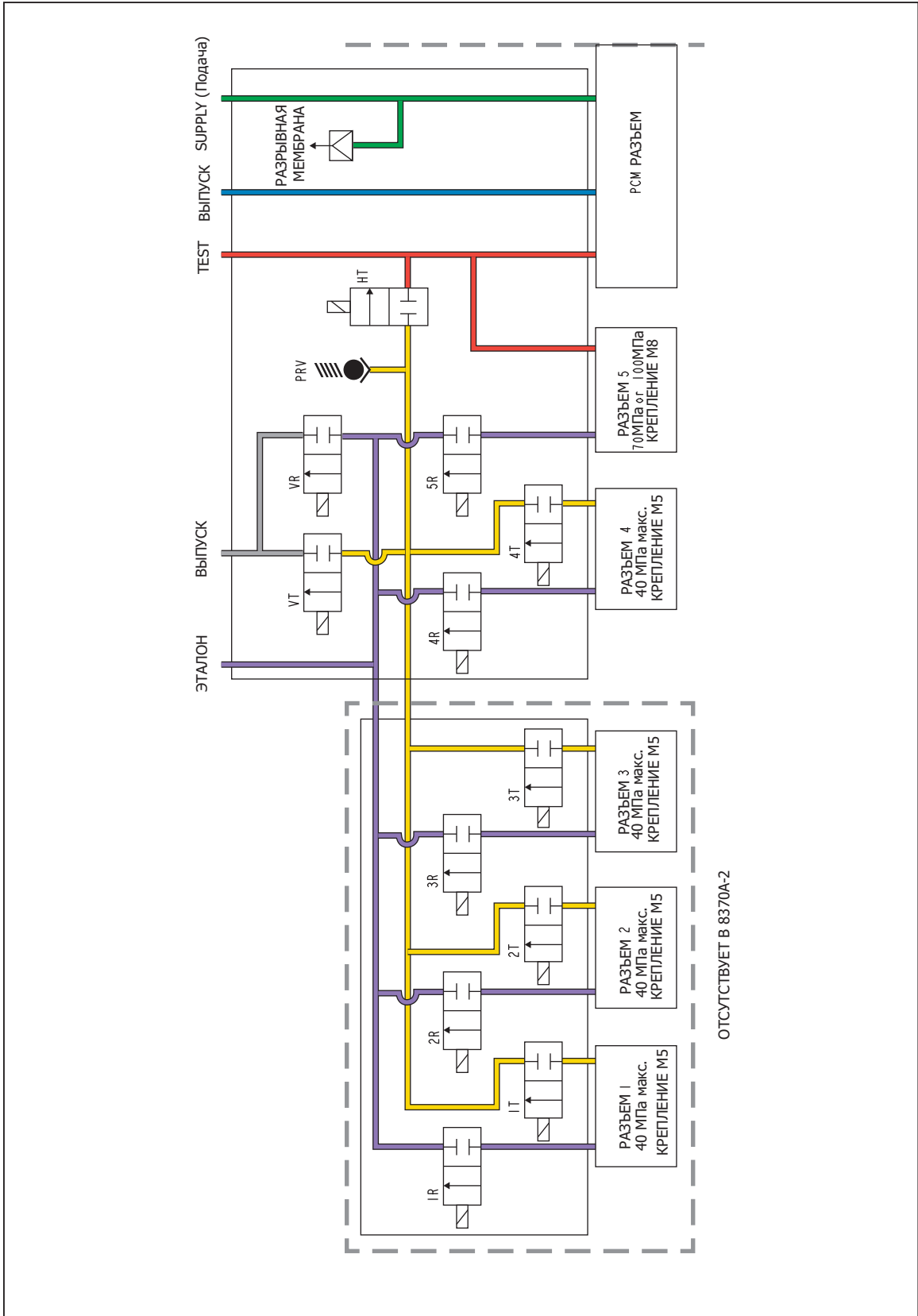
К порту подачи (SUPPLY) на Приборе необходимо подключить непрерывную регулируемую подачу чистого сухого некорродирующего газа при давлении на 10 % больше максимального давления диапазона. Для оптимальной управляемости давление подачи не должно превышать полную шкалу активного диапазона более чем в 100 раз. Запрещается превышать максимальное давление в шасси Прибора. Давление подачи можно просмотреть во время диагностики

Настройка>Диагностика>Контроль.

⚠ Предостережение

Чтобы не допустить повреждения системы, убедитесь, что установлен переходник соответствующего размера с соответствующим типом резьбы. Убедитесь, что номинал всего используемого аппаратного оборудования соответствует рабочему давлению, что все оборудование находится в исправном состоянии (например, отсутствуют трещины или сорванная резьба).

Чтобы не допустить повреждения Прибора, убедитесь, что подача давления подведена к порту SUPPLY. Подсоединение к другому порту может повредить Прибор.

Во избежание повреждения системы и утечки подаваемого газа необходимо устанавливать РСМ перед подключением давления подачи к системе.

Выходной порт (EXHAUST) (Вакуумный насос при необходимости)

При стандартной эксплуатации выходной порт (EXHAUST) должен быть открыт в атмосферу (без ограничений). Вакуумный насос необходим для регулировки давлений ниже атмосферного. Если вакуумный насос не используется, возможно ухудшение управляемости при давлении ниже 7 кПа (1 фунт/кв. дюйм). Внутренний диаметр трубки должен быть не менее 6 миллиметров (1/4 дюйма). В тесных условиях проведите трубку выходного порта наружу, чтобы предотвратить накопление азота (или иного подаваемого газа). Допускается присоединение трубки к выходному порту в целях снижения уровня помех. Не блокируйте выпускную трубку.

⚠ Предостережение

Чтобы предотвратить повреждение прибора:

- **Никогда не подключайте подачу давления к порту EXHAUST и не заглушайте его.**
- **Во избежание накопления давления на порте EXHAUST или на вакуумном насосе, подключенном к порту EXHAUST, источник вакуума должен быть либо постоянно включен или порт EXHAUST должен отводиться в атмосферу, когда источник вакуума выключен. Это необходимо потому, что в случае когда подаваемое давление подается на порт SUPPLY Прибора и на приборе отключено стравливание, обычно постоянный отвод газа происходит через порт EXHAUST Прибора.**

- При регулируемом уменьшении давления Прибор будет выпускать газ через порт EXHAUST. Расход газа может превышать то количество, которое поддерживается вакуумным насосом. При работе с более высокими давлениями Fluke Calibration рекомендует, чтобы вакуумный насос был выключен и снабжен клапаном автоматической вентиляции.

Измерительный порт (TEST)

Манометрические приборы и устройства, подлежащие испытанию, подключаются к порту TEST. Внутренний диаметр трубки, соединяющей измерительный порт и загрузочную емкость, должен составлять >2 мм (0,083 дюйма). Для оптимальной производительности трубка минимального диаметра должна иметь длину <5 метров (15 футов).

Чтобы не допустить загрязнения Прибора маслом, смазкой, растворителями и водой, которые могут присутствовать в проверяемом оборудовании (DUT), для Прибора доступна система предотвращения загрязнения (CPS). Система CPS размещается на рабочем столе и позволяет проверять приборы и устройства для работы с давлением. CPS подключается непосредственно к измерительному порту (TEST). Дополнительная информация приведена в *Инструкциях для CPS-40M-NC40/CPS-100M*.

Примечание

Чрезмерные утечки в тестовом объеме влияют на стабильность управления и могут привести к ошибкам измерений в проверяемом оборудовании.

⚠ Предостережение

Чтобы не допустить повреждения Прибора при подключении его к системе с жидкими загрязняющими веществами, необходимо предпринимать соответствующие меры предосторожности для очистки системы и испытательного трубопровода. Невыполнение данных мер может стать причиной загрязнения Прибора и привести к необходимости негарантийного обслуживания.

Примечание

Чтобы улучшить контроль за производительностью и сократить время стабилизации давления, укоротите измерительную соединительную трубу.

Система управления давлением Прибора не будет работать должным образом при наличии чрезмерных протечек в системе диагностирования. Максимально допустимый объем утечки, при котором сохраняется оптимальная работа системы автоматического управления давлением, а измерения при установленных по умолчанию параметрах управления давлением находятся в допустимых пределах, составляет $\pm 0,5$ % установленного значения давления в минуту. В режиме DYNAMIC CONTROL (ДИНАМИЧЕСКИЙ КОНТРОЛЬ) (Динамич. А и Динамич. В) увеличивайте предел готовности с помощью «Настроек контроля», что позволит корректировать более крупные протечки испытательной системы.

Эталонный порт (REF)

Эталонный порт (REF) открыт в атмосферу для манометрических измерений, его также можно подключать к эталонному порту проверяемого оборудования и приборов для работы с давлением.

Приборы с небольшим диапазоном максимального давления требуют особого обращения для обеспечения эффективности работы. Такие приборы очень

чувствительны к изменениям атмосферного давления, включая небольшие колебания. Состояние эталонной стороны необходимо тщательно отслеживать, иначе влияние таких факторов, как ветер, работа систем обработки воздуха, открывание и закрывание дверей и т.д. может вызвать значительные отклонения показаний. Прибор отслеживает эти изменения, но полученные значения могут отличаться от аналогичных показателей проверяемого оборудования. Для контроля подобных изменений Fluke Calibration рекомендует, чтобы эталонный порт (также «тестовый-(тестовый минус)» или «нижний» порт) всего соответствующего проверяемого оборудования был подключен к эталонному порту (REF) Прибора.

В большинстве случаев, когда время проверки сравнительно недолгое, порт REF можно герметизировать от воздействия атмосферного давления. Это предохраняет порт от перепадов атмосферного давления и обеспечивает стабильность измерения и контроля давления.

Если проверка занимает относительно длительное время, в дополнение к соединению эталонных портов друг с другом следует также регулярно сбрасывать давление в системе, для чего систему необходимо перевести режим сброса давления (VENT). Это предотвратит накопление давления на эталонном порте из-за воздействия температуры.

Если в Приборе установлен модуль BRM (барометрический эталонный модуль), к эталонному порту необходимо подключать барометр. При использовании манометрического режима, подключите порт REF, как указано выше. При работе в абсолютном режиме, если давление окружающей среды нестабильно, можно повысить стабильность управления Прибором посредством герметизации эталонного порта.

Вентиляционный порт (VENT)

Порт VENT соединяет внутреннюю полость с атмосферой при стравливании давления в Приборе.

Примечание

Оставьте порт VENT открытым в атмосферу, чтобы обеспечить необходимую работу Прибора.

Настройки контроллера (Меню настройки)

Выберите пользовательские настройки в меню настройки. На главном экране нажмите **УСТАНОВКА**. Пользовательский интерфейс отобразит меню настройки.

Меню настройки

Меню настройки содержит следующие подменю:

Настройка измерений — в данном меню содержатся настройки и параметры для измерения давления. См. раздел «*Настройки измерения давления*» для получения подробной информации по каждому пункту меню.

Задачи — данное меню содержит параметры по настройке и запуску предварительно запрограммированных действий (задач). См. раздел «*Задачи*» для получения подробной информации по каждому пункту меню.

Информация о модуле — данное меню содержит параметры настройки для просмотра конфигурации РММ, а также настройки выбора модуля РММ и используемого режима. См. раздел «*Выбор модуля*» для получения подробной информации по каждому пункту меню.

Диагностика — данное меню содержит настройки и параметры для запуска инструмента диагностирования неисправностей для обнаружения проблем в системе, процессах измерения, контроле и дистанционной передаче данных. См. раздел «*Диагностика*» для получения подробной информации по каждому пункту меню.

Настройка контроля — в данном меню содержатся настройки и параметры для контроля давления. См. раздел «*Настройки контроля давления*» для получения подробной информации по каждому пункту меню.

Настройка инструмента — данное меню содержит общие настройки прибора и параметры. См. следующий раздел для получения подробной информации по каждому пункту меню.

Примечание

Внутри дерева меню нажимайте на стрелки в верхней части экрана для перемещения обратно по пути меню.

Порядок действий для данных задач приведен в соответствующих разделах руководства.

Меню настройки инструмента

Меню настройки инструмента (**Установка>Настройка инструмента**) содержит следующие подменю, которые описаны в разделах ниже:

- Настройки инструмента
- Удаленный порт
- Внешние 24 В
- Внешние клапаны
- Неопределенность
- Об этом инструменте
- Восстановление заводских настроек

Меню настройки инструмента

Чтобы установить пользовательские настройки, в меню настройки инструмента нажмите на вкладку **«Настройка инструмента»**. Отобразится меню «Настройки инструмента».

Разделы меню «Настройки инструмента» описаны в Таблице 5.

Примечание

*Для изменения параметров **Дата/Время** и **Защита** необходимо ввести пароль. Процедуру изменения пароля по умолчанию см. ниже в разделе «Смена пароля».*

Таблица 5. Меню настройки инструмента

Вкладка	Описание
Язык	Изменение языка пользовательского интерфейса. Нажмите вкладку Язык , чтобы выбрать Английский (English), Italiano , Español , Русский , Português , 简体中文 , Deutsch , 日本語 , Français , 한국어 , Чешский (Czech) или Словацкий (Slovak). Чтобы перейти в меню выбора языка (Language Selection menu), нажмите и удерживайте в течение 3 секунд кнопку Unlock (Разблокировать) в главном меню (Main menu).
Дата/Время	Установка даты и времени. Используйте формат ММ/ДД/ГГГГ , ДД/ММ/ГГГГ или ГГГГ-ММ-ДД (М=месяц, Д=день, Г=год). Чтобы изменить формат даты, нажмите на вкладку Формат , выберите нужный формат и нажмите Выход . Чтобы изменить дату и время, нажмите на параметр, который нужно изменить (месяц, день, год), и с помощью клавиатуры справа введите новое значение. Нажмите ENTER (Ввод), чтобы сохранить значение(я).
Дисплей	Настройка параметров дисплея. Нажмите на вкладку Дисплей , чтобы получить доступ к параметрам Яркость и Интервал экрана . Для изменения яркости экрана нажмите вкладку Яркость и с помощью клавиатуры на лицевой панели Прибора отрегулируйте процентное соотношение. Также можно настроить отключение экрана через определенный промежуток времени. Нажмите стрелку на вкладке «Интервал экрана» и выберите 1, 5, 10, 15, 30 минут или Никогда .
Десятичный знак	Укажите знак десятичной дроби для вашего региона «.» или «,». Чтобы изменить знак десятичного разделителя, нажмите на вкладку Десятичный .
Снимок экрана	Прибор может сохранять до 5 снимков экрана. Вы можете копировать снимки экрана с прибора с помощью накопителя USB, подключенного к порту USB A. Нажмите и удерживайте кнопку «0» на клавиатуре, чтобы сделать снимок экрана. Нажмите вкладку Захват экрана , чтобы войти в меню. В этом меню можно просматривать текущие экраны нажатием кнопки Следующий или удалять снимки с помощью кнопок Удалить или Удалить все .
Очистить все файлы	При нажатии вкладки Очистить все файлы отобразится запрос на ввод пароля. После ввода правильного пароля будут удалены все файлы снимков экрана.

Таблица 5. Меню настройки инструмента (продолж.)

Вкладка	Описание
Изменить пароль	<p>Целостность калибровки Прибора защищена специальным паролем. Данный пароль должен быть введен перед сохранением постоянных величин новой калибровки в энергонезависимой памяти. Пароль также защищает от изменения даты внутренних часов реального времени. Прибор находится под защитой, если пароль не введен. Как только пароль введен, защита Прибора снята. Защита Прибора активируется при закрытии меню настройки или сбросе Прибора. В любое время можно снять защиту Прибора. Для этого в удаленном интерфейсе необходимо ввести команду CAL_SECURE и ввести пароль. Окно ввода пароля снимает с Прибора защиту и позволяет принять новые значения, которые будут защищены впоследствии. Пароль может содержать от 1 до 8 цифр, по умолчанию используется 8270.</p> <p>Чтобы изменить пароль непосредственно на приборе, выполните следующие действия:</p> <ol style="list-style-type: none"> 1. Выберите Меню настройки>Настройка инструмента>Настройки инструмента>Изменить пароль. Прибор запросит ввод текущего пароля. 2. При помощи цифровой клавиатуры введите текущий пароль. <p>Чтобы изменить пароль через удаленный интерфейс, воспользуйтесь командой CAL_PASSWD.</p> <p style="text-align: center;"><i>Примечание</i></p> <p style="text-align: center;"><i>Если новый пароль потерян, свяжитесь со службой поддержки клиентов компании Fluke Calibration. Fluke Calibration предоставит новый пароль.</i></p>
Меню «Наружные 24V»	Выберите используемый порт драйвера, который расположен на задней стороне Прибора.
Внешние клапаны	В этой вкладке можно настроить установку системы предотвращения загрязнения (CPS), отсекающего клапана, прерывающего клапана, клапана изоляции подачи или уловителя жидкости с функцией самопродувки (SPLT). Дополнительная информация приведена в соответствующей инструкции для подходящей принадлежности.
Меню неопределенности	Используйте это меню, чтобы просмотреть или изменить параметры неопределенности. Следующие параметры могут быть изменены: <ul style="list-style-type: none"> • Неопределенность высоты напора • Учитывать неопределенность управления • Дополнительный компонент неопределенности 1 • Дополнительный компонент неопределенности 2 • Показать неопределенность • См. техническое примечание <i>Руководство по определению неопределенности измерений давления для модулей PM200, PM500 и PM600</i> на сайте: http://www.flukecal.com.
Об этом инструменте	<p>Данная страница меню представлена лишь для информации. Эта информация может быть полезна пользователям и техническим специалистам, которые работают с Прибором. Информация на странице содержит следующее:</p> <ul style="list-style-type: none"> • Номер модели • Серийный номер • Версия (прошивки) • Пользовательский интерфейс
Восстановление заводских настроек	Чтобы восстановить заводские настройки Прибора, нажмите эту вкладку, а затем ОК .

Меню «Удаленный порт»

Воспользуйтесь меню «Удаленный порт», чтобы изменить или просмотреть настройки порта USB, GPIB, RS-232 и Ethernet, описание настроек приведено в Таблице 6

Таблица 6. Меню «Удаленный порт»

Вкладка	Описание
Настройка USB	Выбор интерфейса дистанционного управления (Remote IF): с компьютера или терминала. Задаёт символ конца строки (EOL) в виде одного из следующих символов: возврат каретки (CR), перевод строки (LF), возврат каретки и перевод строки (CRLF).
Настройка RS-232	Используйте данное меню, чтобы указать параметры связи RS-232. Следующие параметры можно редактировать: <ul style="list-style-type: none">• Биты данных• Стоп-биты• Управление потоком• Четность• Бод• Конец линии• Удаленный интерфейс• Задать EOF• Нажмите По умолчанию для сброса настроек порта RS-232 к значениям по умолчанию.
Режим эмуляции	В данном меню, а также с помощью удаленных команд, Прибор может эмулировать различный набор инструментов. Список эмулируемых приборов приведен в <i>Руководстве программиста по дистанционному управлению</i> на сайте Fluke Calibration.
Адрес GPIB (IEEE-488)	Укажите адрес GPIB в данной вкладке. Нажмите на вкладку и с помощью цифровой клавиатуры на Приборе или ПК измените адрес.
Настройка Ethernet	Воспользуйтесь данным меню и цифровой клавиатурой или клавиатурой ПК для указания или изменения следующих параметров: <ul style="list-style-type: none">• Имя хоста• IP-адрес• Шлюз• Маска подсети• DHCP (ВКЛ или ВЫКЛ)• Удаленный интерфейс (Remote IF)• Порт

Элементы передней панели

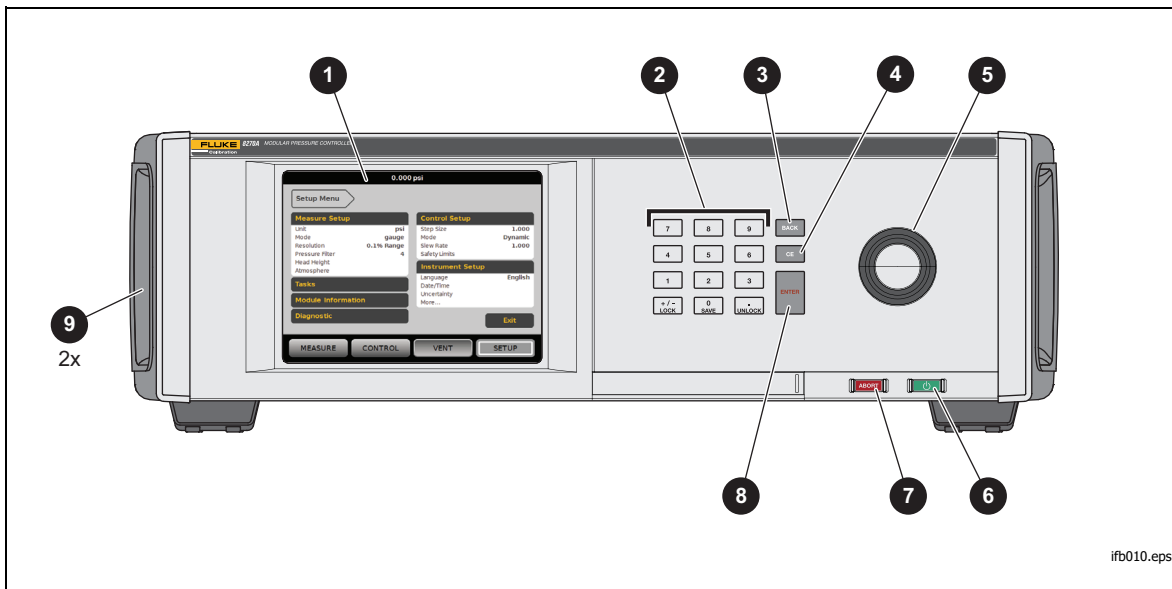

В данном разделе представлена информация по элементам передней и задней панелей, а также по сенсорному экрану Пользовательского интерфейса (UI). Элементы передней панели (включая все органы управления, дисплеи, индикаторы и клеммы) показаны и описаны в Таблице 7.

Таблица 7. Элементы передней панели



Элемент	Описание
①	Цветной сенсорный дисплей отображает значения измеренного давления, уставку и другие текущие состояния и сообщения. На дисплее находятся органы управления, которые невозможно использовать с помощью одних только клавиш. Интерфейс состоит из различных меню, описание которых приведено в настоящем руководстве.
②	Клавиши с цифрами для изменения числовых значений в интерфейсе Прибора. Чтобы ввести значение, нажмите на редактируемые элементы на дисплее, а затем измените числовые значения с помощью пронумерованных клавиш. При вводе нового числа нет необходимости делать шаг назад или нажимать на CE для стирания текущего числа. Просто введите новое число. Нажмите кнопку ENTER (Ввод), чтобы принять и подтвердить ввод. Например, чтобы установить на выходе значение 100 фунтов на кв. дюйм, выберите редактируемое поле на сенсорном экране, затем нажмите 1 0 0 ENTER (Ввод). <i>Примечание</i> <i>Прибор будет контролировать давление только в режиме контроля. Подробная информация приведена в разделе Режимы контроля.</i>
③ BACK	Клавиша возврата на одну позицию — При введении нового выходного значения с помощью цифровой клавиатуры используйте клавишу возврата, чтобы удалить последний ввод клавиши.
④ CE	«Удаление ввода» удаляет вводимое значение.

Таблица 7. Элементы передней панели (продолжение)

Элемент	Описание
<p style="text-align: center;">⑤</p>	<p>Используйте колесо-регулятор для точной регулировки приложенного давления. При поворачивании приложенное давление изменяется на наименьшее значимое число в зависимости от разрешающей способности измерительного прибора. Дополнительную информацию см. в разделе «Разрешающая способность измерения». Регулировка давления с помощью колеса корректирует значение уставки в любом режиме, но активно изменяет приложенное давление только в Режиме контроля. См. следующий раздел для получения дополнительной информации по регулировке давления с помощью колеса. Поверните против часовой стрелки для уменьшения давления или по часовой стрелке для увеличения.</p>
<p style="text-align: center;">⑥</p> 	<p>Переводит Прибор в режим ожидания. В режиме ожидания дисплей выключен и клавиши отключены. Режим ожидания также отключает дистанционное управление. См. раздел «Включение прибора».</p>
<p style="text-align: center;">⑦</p> 	<p>Кнопка аварийного прекращения работы, которая незамедлительно стравливает давление системы и останавливает контроль. Кроме того, удаленный обмен данными останавливается, и Прибор переходит в безопасный режим, пока не будет отключен вручную. Дополнительную информацию см. в разделе «Сброс давления и аварийное прекращение работы».</p>
<p style="text-align: center;">⑧</p>  <p style="text-align: center;">(ENTER)</p>	<p>Клавиша ENTER (ВВОД) предназначена для принятия и подтверждения числового ввода.</p>
<p style="text-align: center;">⑨</p>	<p>Рукоятки</p>

Элементы задней панели

Элементы задней панели (включая все клеммы, гнезда и разъемы) показаны в Таблице 8.

Таблица 8. Элементы задней панели

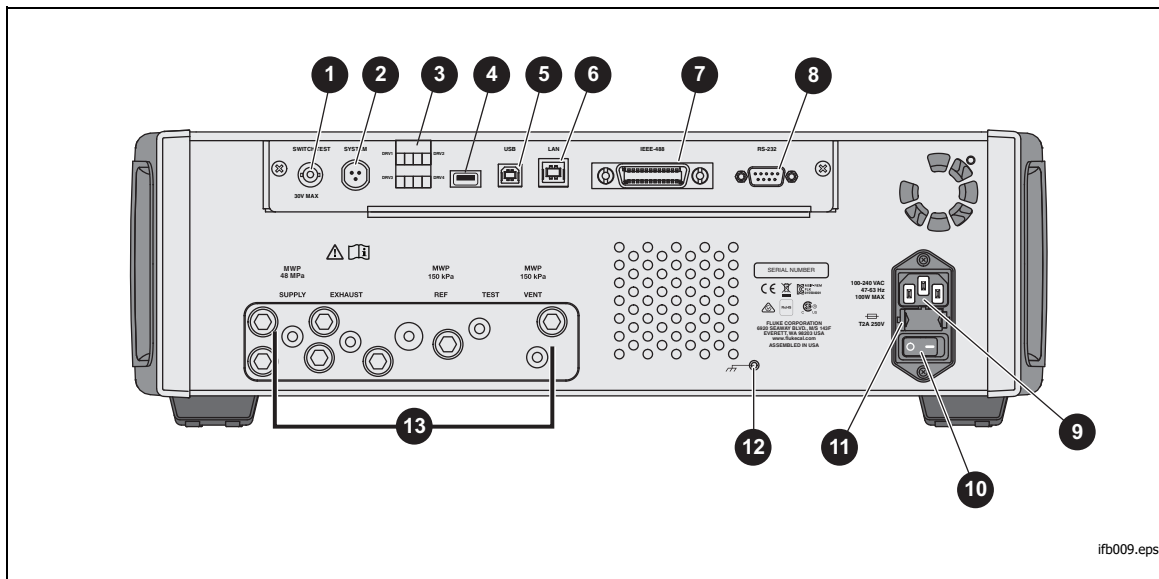

ifb009.eps

Элемент	Описание
① Разъемы для испытания реле	<p>Разъемы для испытания реле используются для подключения реле давления к Прибору для испытания реле давления. См. «Проверка переключателя». Входом для проверки переключателя является разъем BNC. Используйте деталь Ромона (номер по каталогу 5187-C-60) для подключения к проверяемому переключателю.</p> <p>⚠ Предостережение</p> <p>Во избежание повреждения Прибора не подключайте более 30 В (с учетом заземления на «массу») к данным разъемам.</p>
② Разъем системной шины	<p>Разъем для системного режима. Дополнительная информация приведена в разделе <i>Системный режим</i>.</p>
③ Внешние драйверы 24 В	<p>Внешние драйверы представляют собой выводы 24 В пост. тока, которыми можно отдельно управлять в Меню настройки. Драйверы также управляют системой предотвращения загрязнения (CPS), уловителем жидкости с функцией самопродувки (SPLT), внешним прерывающим клапаном, отсекающими клапанами и другим дополнительным оборудованием.</p> <p>Когда дополнительное оборудование подключено и включено в меню настройки, программное обеспечение автоматически резервирует данный драйвер для использования с данным дополнительным оборудованием и изменяет состояние драйвера при необходимости работы данного дополнительного оборудования.</p>
④ USB A	<p>Предназначен для обновления прошивки при подключении стандартного накопителя USB, на котором сохранены файлы новой прошивки. Можно переместить с Прибора на ПК снимки экрана и результаты измерений.</p>
⑤ USB B	<p>Используется в качестве последовательного COM-порта для подключения Прибора к ПК. Информация о дистанционном управлении приведена в <i>Руководстве программиста по дистанционному управлению</i> на сайте Fluke Calibration.</p>
⑥ Разъем Ethernet	<p>Разъем 100 Base/T Ethernet для удаленного операционного интерфейса. Информация о дистанционном управлении приведена в <i>Руководстве программиста по дистанционному управлению</i> на сайте Fluke Calibration.</p>

Таблица 8. Элементы задней панели (продолжение)

Элемент	Описание
⑦ Разъем IEEE-488	Удаленный операционный интерфейс IEEE-488.2 . Информация о дистанционном управлении приведена в <i>Руководстве программиста по дистанционному управлению</i> на сайте Fluke Calibration.
⑧ Разъем RS-232	Удаленный операционный интерфейс RS-232. Информация о дистанционном управлении приведена в <i>Руководстве программиста по дистанционному управлению</i> на сайте Fluke Calibration.
⑨ Разъем AC PWR INPUT	Заземленный внутренний трехконтактный разъем, в который вставляется сетевой кабель питания.
⑩ Главный переключатель ВКЛ./ВЫКЛ.	Включает и выключает подачу сетевого питания на прибор. Перед нажатием кнопки перехода в режим ожидания на передней панели необходимо поместить данный переключатель в положение ВКЛ (I).
⑪ Держатель плавкого предохранителя F1	Предохранитель сетевого напряжения. Информацию по номиналу предохранителей и процедуре замены предохранителя см. в разделе <i>«Замена предохранителя»</i> .
⑫ Заземление на массу	Резьбовое соединение, которое изнутри заземлено на массу. Если Прибор является контрольной точкой заземления в системе, этот зажим можно использовать для подключения к заземлению других приборов. (Как правило, шасси подсоединяется к заземлению через трехжильный сетевой кабель вместо клеммы заземления).
⑬ Съемный блок-распределитель/Соединение для подачи давления	Все соединения для подачи давления необходимо выполнять на задней панели через заменяемый блок-распределитель. Для модели 8270A предоставляются три локальных варианта блока-распределителя: NPT, BSP и SAE. Модель 8370A доступна с блоком-распределителем только одного типа. Дополнительную информацию см. в разделе <i>«Соединения под давлением с блоком-распределителем на задней панели»</i> . См. ограничения по давлению для каждого порта.

Включение Прибора.

Чтобы включить Прибор, поставьте во включенное положение главный переключатель питания, расположенный слева на задней панели Прибора, если смотреть на него спереди. Для завершения процесса включения питания требуется примерно 50 секунд с момента включения Прибора. Нажмите  справа на передней панели Прибора.

Примечание

Нажимайте  в любое время для перевода Прибора в режим ожидания.

Для работы прибора в соответствии с его характеристиками необходимо дать ему время на прогрев после включения или после установки нового модуля РММ. Значения времени прогрева указаны в характеристиках Прибора 8270A/8370A на сайте Flukecal.com.

После включения на Приборе появится Главное меню (см. Рисунок 6).



Рисунок 6. Главный экран

hwf001png

Главное меню

Воспользуйтесь главным меню для получения доступа к функциям и остальным меню. Обратитесь к Таблице 9 для получения информации по каждому пункту Главного меню. Подменю для настроек контроля, графика и задач представлены в Таблицах 10, 11 и 12

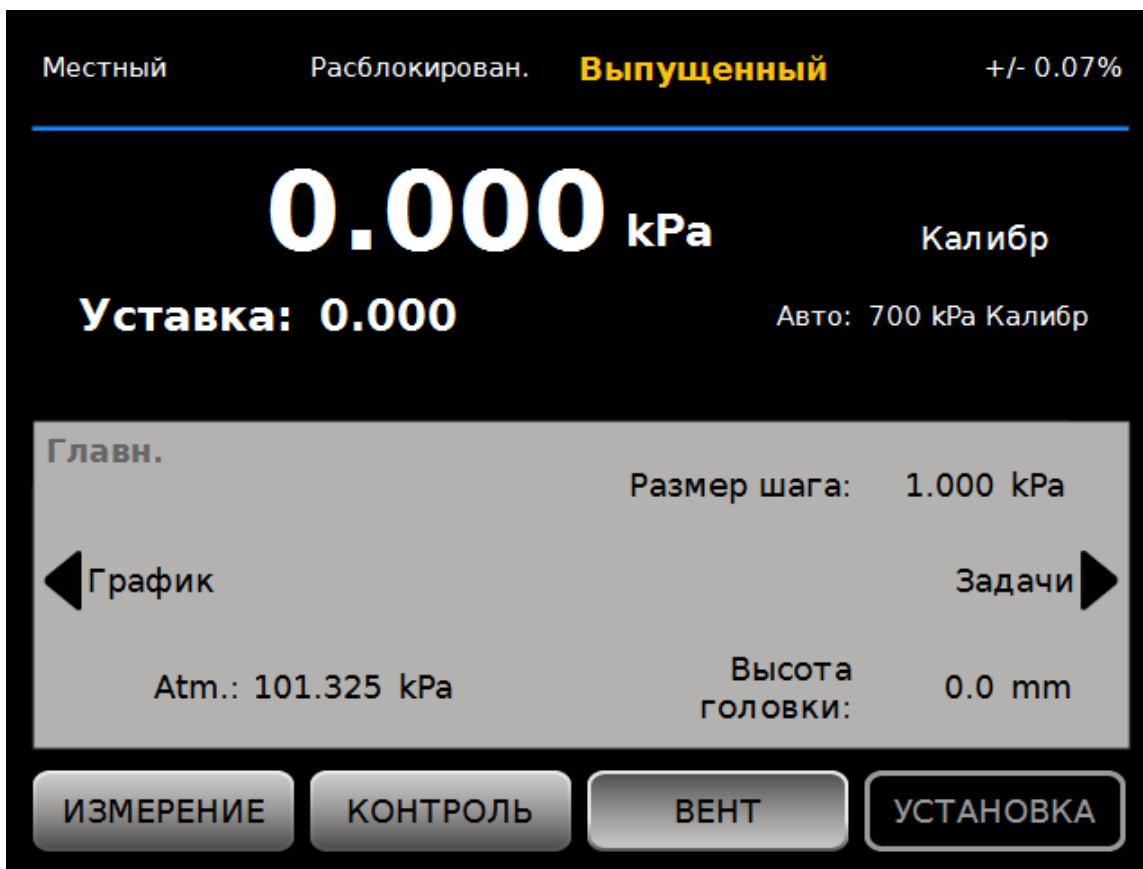
Таблица 9. Главное меню

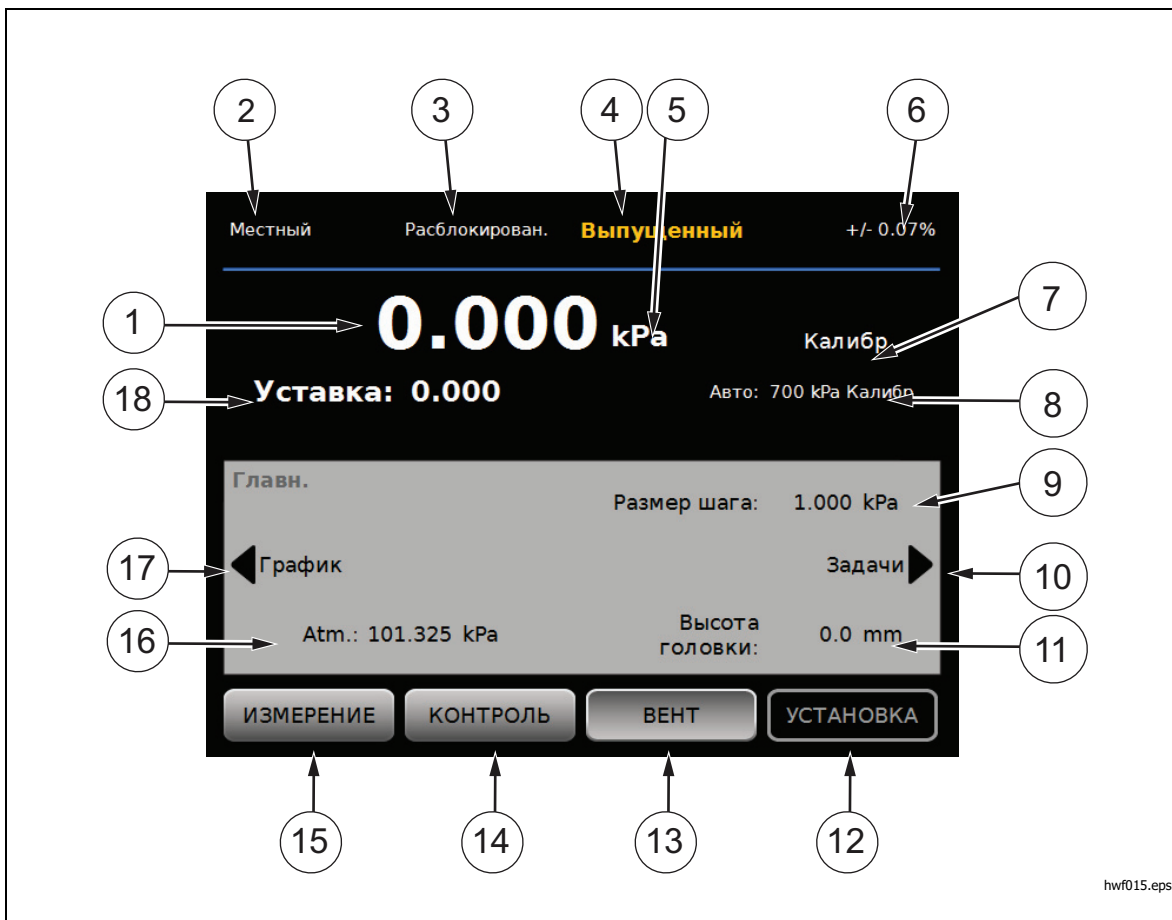

Элемент	Индикация/Имя	Функция
①	Показания измерения давления	Отображает давление, измеренное активным РММ.
②	Местный / Удаленный	Показывает, когда Контроллер находится под удаленным управлением с ПК. Дополнительная информация приведена в <i>Руководстве программиста по дистанционному управлению 6270А, 8270А, 8370А.</i> <i>Примечание</i> <i>Когда Прибор переходит в Режим удаленного управления, передняя панель автоматически блокируется для предотвращения случайных изменений. См. ③.</i>
③	Заблокирован/Разблокирован	Когда экран заблокирован, клавиши на передней панели и сенсорный экран не функционируют. Чтобы заблокировать или разблокировать дисплей, нажмите и удерживайте  в течение 4 секунд.
④	Индикатор измерения	Показывает, когда давление стабильно, и прибор готов к измерению. См. раздел «Измерение давления» для получения дополнительной информации.
⑤	Единица измерения	Показывает единицу измерения и открывает меню для изменения единицы измерения давления.

Таблица 9. Главное меню (продолж.)

Элемент	Индикация/Имя	Функция
⑥	Неопределенность измерений	Показывает неопределенность измерений на основании неопределенности выбранного РММ и настроек Меню настройки неопределенности. См. Таблицу 6.
⑦	Режим Измерения	Показывает текущий режим измерения и открывает меню для изменения режима измерения. Поддерживаемые режимы: абсолютный, манометрический и тарирования. См. раздел <i>Стандартные и особые единицы измерения</i> . См. раздел <i>«Режимы измерения»</i> .
⑧	Режим выбора РММ и текущий диапазон.	Открывает меню для выбора вручную конкретного РММ или для включения режима автоматического выбора. См. раздел <i>«Выбор модуля»</i> .
⑨	Размер шага	Отрегулируйте размер шага. Слева находятся клавиши для перемещения на шаг вверх или вниз на количество, указанное в поле.
⑩	Задачи	Меню, которое предоставляет быстрый доступ к предварительно запрограммированным задачам. См. раздел <i>«Задачи»</i> .
⑪	Коррекция высоты напора	Показывает текущую коррекцию высоты напора и открывает меню, в котором представлены пользовательские настройки для высоты напора, единиц измерения и типа используемого газа. См. раздел <i>«Высота напора»</i> .
⑫	НАСТРОЙКА	Открывает Меню настройки. См. раздел <i>«Меню настройки инструмента»</i> .
⑬	ВЫХОД ^[1]	При выборе данного режима Прибор стравливает давление на регулируемой скорости, в свою очередь, при нажатии кнопки аварийного прекращения работы стравливание идет намного быстрее. См. разделы <i>«Сброс давления и аварийное прекращение работы»</i> , а также <i>«Режимы работы»</i> .
⑭	КОНТРОЛЬ	При выборе данного режима Прибор активно контролирует заданное значение давления. Режим контроля полагается на настройки в Меню настройки контроля. См. раздел <i>«Режимы работы»</i> .
⑮	ИЗМЕРИТЬ	При выборе данного режима Прибор останавливает контроль давления, чтобы дать пользователю возможность записать значение измерения. Контроль давления не возобновится, пока не будет нажата клавиша «Контроль». См. раздел <i>«Режимы работы»</i> .
⑯	Атм	Выберите эталонное значение атмосферного давления для использования или введите пользовательское значение атмосферного давления для абсолютных измерений.
⑰	График	Открывает страницу графика в меню. Если подключен модуль электрического измерения (ЕММ) вместо этого индикатора будет отображаться ЕММ/HART. Подробная информация приведена в инструкции по эксплуатации Kit-ЕММ300.
⑱	Заданное значение давления	Отображает текущее заданное значение давления и открывает меню для его установки. См. раздел <i>«Установка заданного значения давления (уставки)»</i> .
[1]	Сброс давления во время выполнения программы или задачи отменяет это действие.	

Таблица 10. Настройки контроля

Элемент	Индикация/Имя	Функция
①	Скорость изменения	Скорость изменения представляет собой контрольный параметр, настраиваемый пользователем, чтобы отрегулировать, насколько быстро Прибор изменит давление до установленного значения.
②	Предел контроля (Отображается только при выборе режима статического контроля)	Связан с режимом статического контроля и используется только при его активации. Предел контроля используется для установки верхнего и нижнего пределов давления относительно значения уставки. Прибор поддерживает давление в пределах, определенных пользователем. См. разделы «Режим статического контроля» и «Пределы контроля (Только для статического контроля)».
③	Предел стабильности (Отображается только при выборе режима статического контроля)	Связан с режимом статического контроля и используется только при его активации. Предел стабильности является настраиваемым пределом погрешности для определения состояния готовности к выполнению измерений. Индикатор измерения показывает состояние «Не готов», пока давление не стабилизируется относительно значения, установленного в пределе стабильности. Дополнительную информацию см. в разделе «Пределы стабильности (Только для статического контроля)».
	Допустимый предел готовности (Отображается, только если выбран динамический режим. Не показан на Рисунок)	Связан с режимами динамического контроля и используется только при их активации. Допустимый предел готовности представляет собой настраиваемый диапазон для определения готовности к измерениям. Диапазон создает положительную и отрицательную границы относительно заданного значения уставки давления, которое указано в единицах измерения давления или в % диапазона выбранного модуля. Индикатор измерения показывает состояние «Не готов», пока давление не стабилизируется в пределах диапазона. Дополнительную информацию см. в разделе «Допустимый предел готовности»
④	Пределы безопасности	Предохранительные пределы, настраиваемые пользователем, для защиты проверяемого оборудования от чрезмерного давления. Верхний, нижний уровень и уровень срабатывания можно установить вручную. См. раздел «Пределы безопасности»
⑤	Режим контроля давления	Отображает и переключает текущий режим контроля (Динамич. А, Динамич. В и Статический). См. раздел «Настройки контроля давления».

hwf012.eps

Таблица 11. График

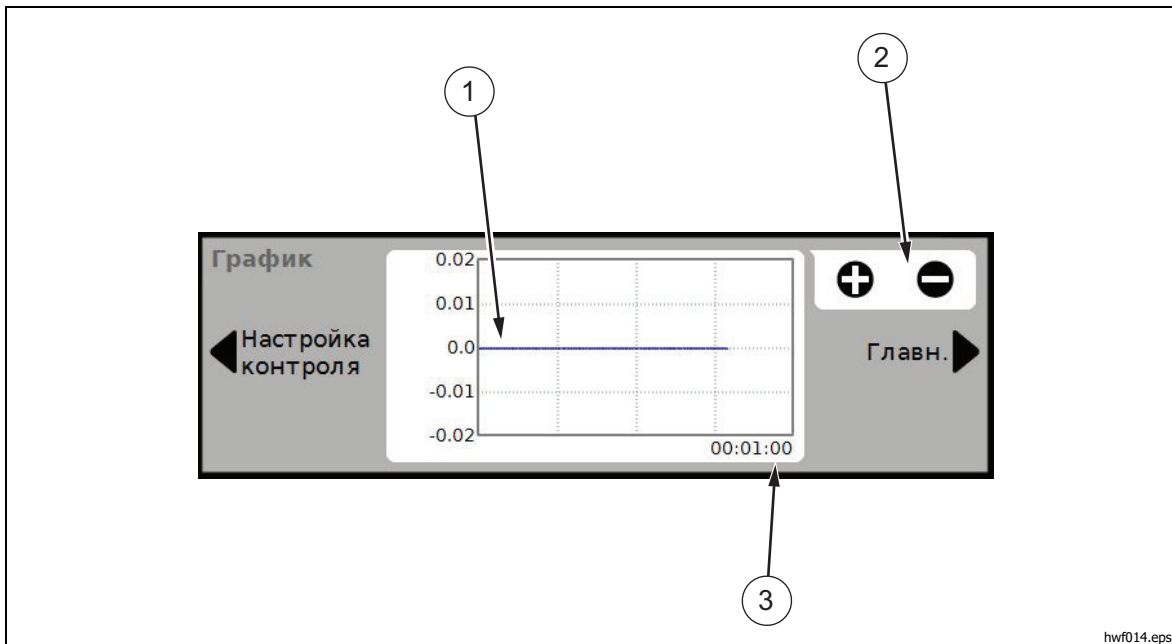

hwf014.eps

Элемент	Индикация/Имя	Функция
①	График	График со шкалой, который показывает текущее давление и историю изменения давления на протяжении временного отрезка продолжительностью до 96 часов. Данный график является лишь информационным средством и не может быть сохранен.
②	Масштабирование	Увеличивает график путем изменения шкалы времени.
③	Шкала времени.	Показывает шкалу времени графика.

Таблица 12. Задачи

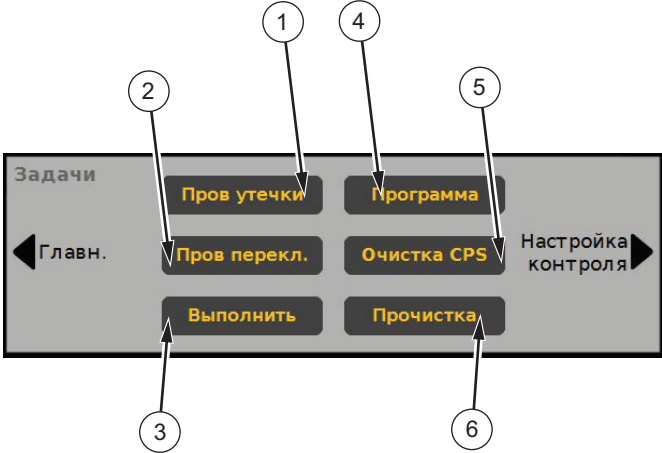

Элемент	Индикация/Имя	Функция
①	Проверка утечки	Открывает меню для настройки и выполнения проверки герметичности системы. См. раздел «Проверка утечки».
②	Проверка переключателя	Предварительно запрограммированная задача для проверки зоны нечувствительности переключателя давления.
③	Выполнение проверки	Открывает меню для настройки и проверки проверяемого оборудования. См. раздел «Выполнение проверки».
④	Программа	Интерфейс автоматической проверки для создания, редактирования, изменения, сохранения и запуска автоматической проверки, сконфигурированной пользователем. См. раздел «Программа».
⑤	Очистка CPS (Отключена, когда CPS в состоянии ВЫКЛ. в меню настройки).	Предварительно заданная последовательность для очистки CPS при низком давлении. Полезная функция после проверки очень загрязненного оборудования в ситуациях, когда возможно перекрестное загрязнение.
⑥	Чистка (Отключена, когда CPS в состоянии ВЫКЛ. в Меню настройки).	Отрывает меню для настройки и продувки проверяемого оборудования и CPS. Необходимая информация приведена в разделе <i>Продувка (при наличии CPS)</i> .

Работа

В данном разделе описываются настройки контроля давления Прибора.

Режимы работы

Существуют три режима работы прибора: Контроля, измерения и сброса давления.

Режим контроля — в режиме контроля Прибор активно контролирует давление в соответствии с заданным значением уставки и поддерживает давление, близкое к этому значению, в соответствии с настройками текущего режима контроля (см. раздел «Режимы контроля»). Режим контроля является единственным режимом, в котором Прибор активно контролирует давление. Величину значения уставки можно изменить в любом из трех режимов, но Прибор будет бездействовать, пока не включен **КОНТРОЛЬ**.

Режим сброса давления — в режиме сброса давления все давление на измерительном порте стравливается в атмосферу.

Режим измерения — в режиме измерения Прибор удерживает давление, а контроль давления не активен. Данный режим дает возможность провести измерение без вмешательства функций контроля.

Установка заданного значения давления (уставки)

Заданное значение давления или «Уставка» представляет собой числовую величину давления, которую Прибор контролирует при получении команды. Значение уставки может вводиться в поле Уставки при любом режиме работы (измерения, контроля и сброса давления), тем не менее, Прибор не будет контролировать давление относительно уставки, если он не находится в режиме контроля. Находясь в режиме контроля, при введении и принятии нового значения уставки, Прибор незамедлительно начинает контроль относительно данного значения. Как только давление достигает заданного значения уставки, Прибор использует текущий режим контроля, чтобы поддерживать давление между верхним и нижним пределами (см. раздел «Режимы контроля»).

Примечание

Регулировка давления с помощью колеса корректирует значение уставки в любом режиме, но активно изменяет приложенное давление только в Режиме контроля. См. следующий раздел для получения дополнительной информации по регулировке давления с помощью колеса.

Для введения значения уставки:

1. Коснитесь поля уставки или нажмите на клавиатуре **ENTER** (ВВОД), чтобы активировать поле.
2. При помощи цифровой клавиатуры введите число.
3. Нажмите **ENTER** (Ввод), чтобы подтвердить. Необязательно нажимать на **Clear** (Очистить), чтобы ввести новое значение, просто введите с клавиатуры новое значение, и оно будет записано вместо предыдущего значения. Чтобы отменить ввод, нажмите на любое место экрана за пределами поля ввода.

Изменение давления с помощью заданного шага

Давление уставки можно изменять, используя пошаговую функцию. Пошаговая функция используется в первую очередь при пошаговом увеличении давления на одинаковое значение, такая функция доступна только в режиме контроля. Размер шага давления определяется пользователем. Чтобы изменить давление на определенный шаг, введите значение для размера шага, а затем с помощью стрелок вверх или вниз в области Главного экрана измените величину на размер шага.

Регулировка давления с помощью колеса

Функция регулировки давления с помощью колеса позволяет выполнять калибровку механических манометров (например, манометра с круговой шкалой). Изменяйте давление с помощью колеса регулировки, пока на механическом манометре не отобразится кардинальная точка. Затем пользователь может снять показания калибратора с более высоким разрешением, чтобы определить реальное значение давления, пока механический манометр показывает кардинальную точку. Для регулировки давления с помощью колеса вращайте колесо регулировки по часовой или против часовой стрелки, увеличивая или уменьшая давление на наименьшую значимую величину текущей разрешающей способности измерения. Например, если установлена разрешающая способность **0,01**, а единицей измерения являются фунты на квадратный дюйм, при повороте колеса регулировки давление будет изменяться на **0,01** фунта/кв. дюйм за одно минимальное перемещение колеса.

Сброс давления и аварийное прекращение работы

Нажмите **Выход**, чтобы полностью сравнить приложенное давление с регулируемой скоростью. Когда кнопка **Выход** нажата, Прибор запрашивает подтверждение, чтобы предотвратить случайное стравливание или случайную отмену проверки. Если кнопка **Выход** нажимается во время выполнения проверки, и сброс давления подтверждается, проверка немедленно останавливается, и Прибор стравливает все давление в системе. Чтобы защитить оператора и сбросить давление в системе перед техническим обслуживанием, стравливание также активируется при открытии передней панели.

Прибор снабжен функцией автоматического стравливания давления, которая сбрасывает давление, если оно превышает верхний или нижний предел давления. См. раздел «*Автоматическое стравливание давления*» для дополнительной информации по данной функции.

Для аварийного сброса давления существует красная кнопка **Прервать** в нижнем правом углу передней панели, при этом происходит немедленный сброс давления из системы и отменяется любая выполняемая программа или задача. Кроме того, Прибор входит в безопасный режим и отключает удаленное управление. Прибор остается в данном режиме, пока не выйдет из него после нажатия подтверждения в соответствующем диалоговом окне.

⚠ Предостережение

Во избежание повреждения оборудования, используйте кнопку «Прервать» только в экстренных ситуациях. Аварийное прекращение работы стравливает давление максимально быстро без ограничений. Такая скорость сброса давления может привести к повреждению некоторого чувствительного проверяемого оборудования.

Показания измерения давления

Визуальный индикатор измерения в пользовательском интерфейсе (или «Индикатор готовности») указывает, что настройки контроля давления выполнены и можно начинать измерение давления. См. Таблицу 13 с перечнем индикаторов измерения и их определениями. Подробную информацию о настройках контроля в различных режимах контроля см. в разделе *Настройки контроля давления*.

Таблица 13. Индикатор измерения

Индикатор	Определение
Не готов	Указывает на то, что текущее состояние прибора не соответствует заданным настройкам контроля. На данный момент Прибор не может выполнять измерения.
Готов	Указывает на то, что текущее состояние прибора соответствует заданным настройкам контроля. На данный момент Прибор может выполнять измерения.
Давление сравлено	Отображается, когда в Приборе срабатывает давление для указания на то, что Прибор может выполнять измерения при атмосферном давлении или при 0 фунтов/кв. дюйм изб..
Вентиляция...	Отображается, когда Прибор выполняет полный сброс измеряемого давления.

Настройки контроля давления

В данном разделе описываются настройки контроля давления Прибора. Некоторые из этих настроек могут быть доступны на главном экране, полный список настроек находится во вкладке «Настройки контроля» в «Меню настройки».

Режимы контроля

Прибор имеет различные режимы контроля давления:

- **Динамич. А** — режим, который устанавливает заданное значение давления и постоянно регулирует давление для поддержания заданного уровня. Система контроля настроена на быстрое достижение уставки, что может привести к мгновенному выбросу.
- **Динамич. В** — режим, который устанавливает целевое значение давления и постоянно регулирует давление для поддержания заданного уровня. Система контроля настроена таким образом, чтобы свести к минимуму количество выбросов при достижении целевого значения.
- **Статический** режим устанавливает заданное значение давления и останавливает контроль, выполняя регулировки, только когда измеренное давление превышает определенные пределы.

В последующих разделах представлена более подробная информация по каждому режиму. Во время регулировки согласно значению уставки Прибор останавливается при значении, которое приблизительно на 10 % меньше значения уставки. До достижения значения уставки он быстро выполнит точную настройку клапана. Это может указывать на утечку в системе, но на самом деле система работает в стандартном режиме.

Режимы динамического контроля

Динамический контроль настраивает давление на заданную величину, а затем контролирует давление, чтобы сохранять его в пределах допустимого предела готовности на уровне значения уставки, см. Рисунок 7. Динамический контроль подходит для большинства случаев применения, поскольку он автоматически компенсирует изменения системы в случае адиабатных воздействий и небольших протечек. Динамический контроль установлен в качестве режим контроля по умолчанию при включении Прибора.

Примечание

Динамический контроль создает очень небольшое количество помех при измерении давления вследствие непрерывного контроля давления. Помехи при измерении давления незначительны в большинстве проверяемого оборудования. Для современного крайне чувствительного проверяемого оборудования, для которых помехи при измерении давления представляют большую проблему, используйте режим статического контроля.

На Рисунок 7 допустимый предел готовности по умолчанию в динамическом режиме составляет 0,005 % от диапазона. Настройка **Specify as % Range** (Задать как % от диапазона) на экране **Настройка > Настройка контроля** предназначена для настройки контроля в % диапазона или единицах измерения давления. Fluke Calibration рекомендует выбрать для этой настройки **Да**, чтобы настройки контроля изменялись соответствующим образом в зависимости от используемого диапазона.

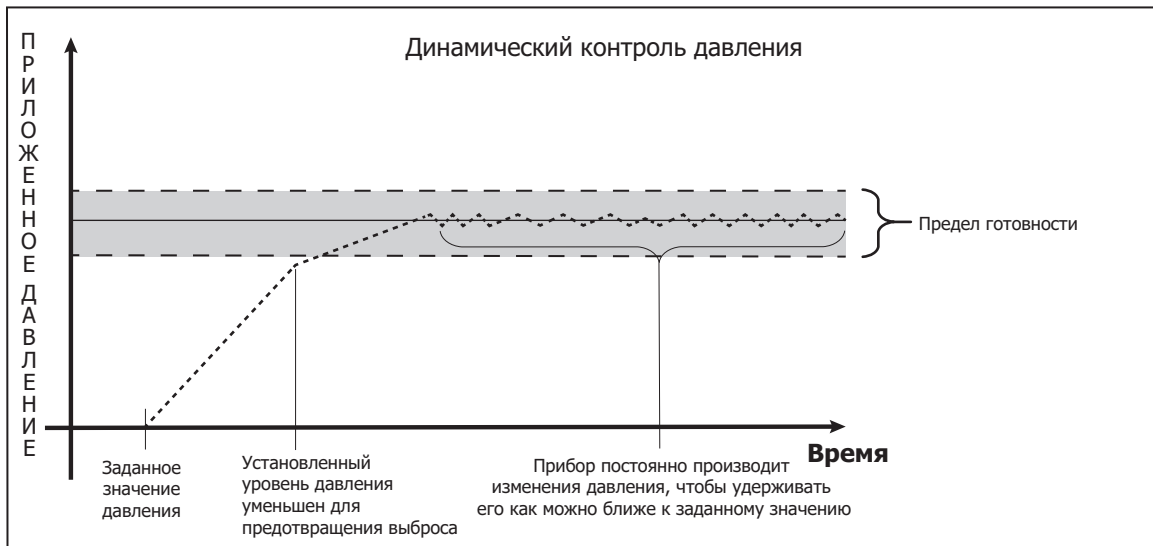

hwf016.eps

Рисунок 7. Пример режима динамического контроля давления

Например, при диапазоне 2000 фунтов/кв. дюйм допустимый предел готовности по умолчанию составляет 0,1 фунта/кв. дюйм ($2000 \text{ фунтов/кв. дюйм} \times 0,005\% = 0,1 \text{ фунта/кв. дюйм}$). Если задано давление 1000 фунтов/кв. дюйм, состояние Прибора **готов** будет достигнуто при давлении в диапазоне от 999,9 фунта/кв. дюйм до 1000,1 фунта/кв. дюйм.

Режим статического контроля

Статический контроль устанавливает давление чуть выше или ниже заданного значения, затем отключает активный контроль давления, см. Рисунок 8. Давление может изменяться естественным образом, пока его значение не выйдет за полосу пределов контроля. Порядок контроля давления повторяется, пока заданное значение давления не изменится или проверка не закончится.

Преимуществом этого режима контроля является то, что значение давления можно задать и измерить без вмешательства системы контроля давления. Статический контроль отображается в пользовательском интерфейсе как «Статический». Индикация **Готов** использует параметры давления в пределах контроля и скорость изменения давления меньше предела стабильности.

Предел контроля по умолчанию равен нулю (0), а предел стабильности по умолчанию составляет 0,7 кПа/мин (0,1 фунта/кв. дюйм/мин).



Рисунок 8. Пример режима статического контроля давления

hwf017.eps

Например, если задано давление 1000 фунтов/кв. дюйм, вручную введен предел контроля 0,5 фунта/кв. дюйм, установлен предел стабильности 0,1 фунта/кв. дюйм/мин, состояние Прибора **Готов** достигается при давлении в пределах от 999,5 до 1000,5 фунта/кв. дюйм и скорости изменения давления менее 0,1 фунта/кв. дюйм/мин.

Скорость изменения (скорость изменения давления)

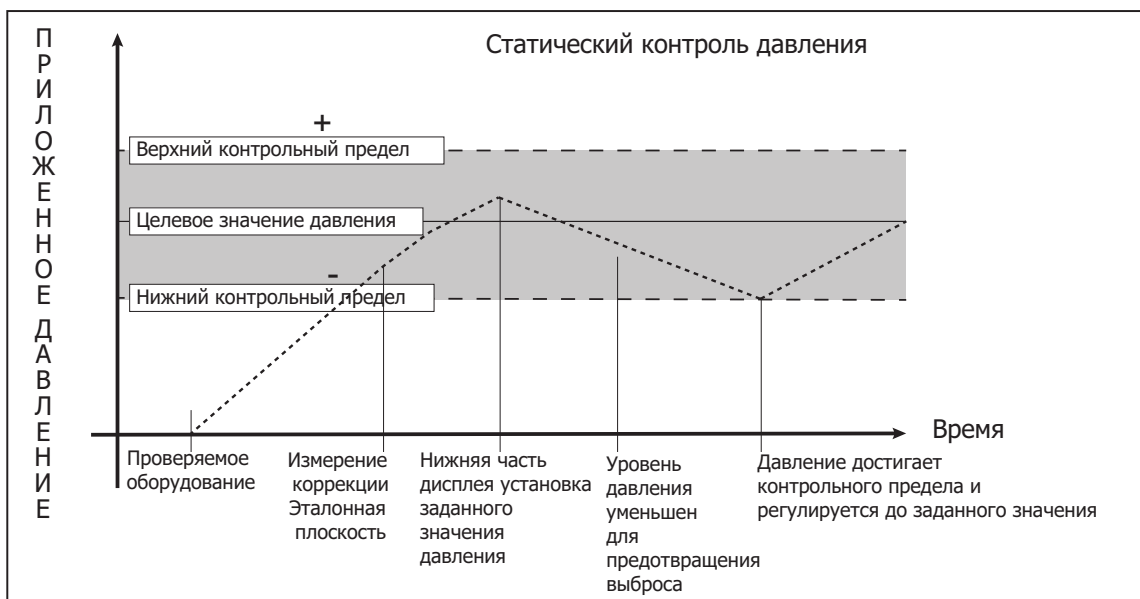
Скорость изменения представляет собой максимальную скорость изменения давления, задаваемую пользователем. Прибор контролирует минимальный выброс в широкий спектр внешних объемов при наивысшей скорости изменения. В большинстве случаев Fluke Calibration рекомендует установить максимальную скорость изменения. Это обеспечивает максимальную скорость управления, не препятствующую выбросу или стабильности управления. В случаях, когда возможно повреждение проверяемого оборудования из-за высокой скорости изменения давления, может потребоваться уменьшение скорости изменения (контроль скорости). Алгоритм контроля Прибора ограничивает скорость изменения давления в соответствии со скоростью измерения. На калибраторах с диапазоном максимального давления <70 кПа (10 фунтов/кв. дюйм) обычно уменьшают скорость изменения на <25 % полной шкалы/мин, чтобы улучшить характеристики контроля выброса.

Пределы безопасности

Прибор имеет пределы безопасности, настраиваемые пользователем, чтобы

защитить проверяемое оборудование от непреднамеренного воздействия избыточного давления. Дополнительную информацию по каждому пределу см. ниже. (**Настройка>Настройка контроля>Пределы безопасности**)

Верхний предел

Верхний предел является пределом безопасности, который защищает проверяемое оборудование от непреднамеренного воздействия избыточного давления. Верхний предел обычно устанавливают чуть выше максимального давления проверяемого оборудования. При введении уставки, превышающей заданный пользователем верхний предел, Прибор не примет это значение и выдаст код ошибки. Если Прибор находится в режиме контроля, в случае превышения заданного пользователем предела Прибор перейдет в режим измерения и снова выдаст сообщение об ошибке.

Нижний предел

Характеристики нижнего предела аналогичны верхнему, за исключением того, что нижний предел защищает проверяемое оборудование от низкого давления.

Автоматическое стравливание давления

Это устанавливаемое пользователем максимальное значение давления, которого может достичь Прибор, прежде чем начнется сброс давления из измерительного порта в атмосферу.

Настройки измерения давления

В меню измерения давления находятся все настройки и параметры, касающиеся того, каким образом Прибор измеряет давление. Дополнительную информацию по каждой настройке см. в нижеследующих разделах.

Стандартные и особые единицы измерения

Прибор обладает большим выбором стандартных инженерных единиц измерения, которые подойдут в большинстве случаев при выполнении калибровки. В таблице 14 перечислены стандартные единицы измерения, которые используются в Приборе. Чтобы выбрать единицу измерения, нажмите **Установка>Настройка измерений>Ед. изм.** и выберите нужную единицу измерения.

Для особых случаев калибровки может потребоваться использование редких и специальных единиц измерения. Подобные нестандартные единицы измерения именуются в приборе как особые. Для особых единиц нажмите **Установка>Настройка измерений>Произвольная единица**. На этом экране введите необходимые параметры для не более чем четырех особых единиц измерения.

Таблица 14. Единицы давления

Сокращение	Полное название	Преобразование (Умножение для преобразования в кПа)
МПа	мегапаскаль	1000
кПа	килопаскаль	1
hPa	гектопаскаль	0,1
Pa	паскаль	0,001
mmH ₂ O	традиционные миллиметры водяного столба	0,00980665
psi	фунт-силы на кв. дюйм	6,894757
inH ₂ O 4 °C	дюймы водяного столба (4°C)	0,249082008
inH ₂ O 20 °C	дюймы водяного столба (20 °C)	0,248642103
inH ₂ O 60 °F	дюймы водяного столба (60 °F)	0,24884
inH ₂ O 25 °C	дюймы водяного столба (25 °C)	0,248502277
bar	бар	100
мбар	миллибар	0,1
kgf/cm ²	килограмм-силы на квадратный сантиметр	98,0665
atm	стандартная атмосфера	101,325
cmH ₂ O 4 °C	сантиметр водяного столба (4 °C)	0,098063783
Torr	Торр	0,1333224
mTorr	милиторр	0,0001333224
mmHg 0 °C	миллиметры ртутного столба (0 °C)	0,133322
cmHg 0 °C	сантиметры ртутного столба (0 °C)	1,33322
inHg 0 °C	дюймы ртутного столба (0 °C)	3,38638
inHg 60 °F	дюймы ртутного столба (60 °F)	3,37685
knots	приборная воздушная скорость в узлах	в соответствии с NASA TN D-822
km/hr	километры в час	в соответствии с NASA TN D-822
feet	футы высоты	в соответствии с MIL-STD-859A
meters	метры высоты	в соответствии с MIL-STD-859A

Режимы измерения

В приборе имеются три режима измерения — абсолютный, манометрический и тарирования:

Абсолютный режим — измерение абсолютного давления производится относительно полного вакуума. Нулевое значение представляет собой полный вакуум. Некоторые модули РММ в основном представляют собой модули измерения в абсолютном режиме. В номере модели это обозначается буквой 'A' в начале обозначения диапазона в соответствующей части номера модели (например, РМ600-А700К). Кроме того, модуль, работающий в манометрическом режиме (обозначено буквой 'G' в начале обозначения диапазона в соответствующей части номера модели), может также измерять абсолютное давление в сочетании с барометрическим эталонным модулем.

Манометрический режим — измерение манометрического давления производится относительно измерения параметров атмосферы. Значение 0 представляет собой измерение давления, выполненное при атмосферном давлении. Некоторые модули РММ в основном представляют собой модули измерения в манометрическом режиме. В номере модели это обозначается буквой 'G' или 'BG' в начале обозначения диапазона в соответствующей части номера модели (например, РМ500-G700К). Обозначение 'BG' указывает на двунаправленный манометр, который способен измерять как положительное, так и отрицательное значение давления (также именуемое вакуумом). Кроме того, некоторые модули, по сути своей предназначенные для абсолютных измерений, имеют встроенный барометр, который позволяет им измерить абсолютное, манометрическое и отрицательное значения давления.

Tare Mode (Режим тарирования) — если включен режим тарирования, текущее показание давления обнуляется в ходе измерения. Это позволяет использовать модуль, изначально предназначенный для измерения абсолютного давления, для измерений в режиме манометрического давления в случае отсутствия внутреннего барометра. Такой метод следует использовать, только когда атмосферное давление достаточно стабильно.

В зависимости от выбора установленных модулей измерения давления один из вышеупомянутых режимов может быть недоступен.

Примечание

Прибор отображает значения вакуумметрического давления как отрицательные (например, -465 ммHg). Некоторые вакуумные манометры не показывают знак (-) перед показаниями, поскольку они используются только для вакуумных измерений (вакуумный манометр показывал бы «465 ммHg psi вакуума» без отрицательного знака). Во избежание неверного толкования показаний вакуумного манометра по отношению к отрицательному значению на Приборе посмотрите информацию на лицевой стороне манометра или руководство пользователя, чтобы определить, как вакуумный манометр отображает значения вакуумметрического давления.

Разрешающая способность измерения

Нажмите на показание на дисплее, чтобы открыть экран **Разрешение** для изменения разрешающей способности измерения. Варианты выбора разрешающей способности измерения представлены значениями 0,1%, 0,01%, 0,001%, или 0,0001% диапазона активного модуля РММ (отображается как «Диапазон» на пользовательском интерфейсе).

Выбор модуля

Прибор производит выбор активного модуля измерения давления одним из следующих способов:

Авто — это установка по умолчанию. Прибор выбирает модуль с наименьшей неопределенностью для измерения текущего давления.

Быстро — Прибор выбирает модуль с наименьшим диапазоном давления, который достаточен для измерения уставки. При использовании данного способа Прибор не переключает диапазоны при верхнем пределе давления, вместо этого он сразу переключается на необходимый диапазон и остается в нем. При уменьшении давления используются только модули, которые при повышении давления находились под давлением. При регулируемом снижении давления будут выбраны только модули, которые были использованы при повышении давления.

Фиксированный — Прибор всегда сохраняет диапазон, выбранный пользователем, в активном состоянии. В данном случае нельзя задавать уставку вне диапазона измерения выбранного модуля.

Фильтр давления

Фильтр давления позволяет пользователю выполнять регулировку значений от 1 до 99 при скользящем усреднении. Задайте 15 в качестве значения по умолчанию.

Авто ноль

С течением времени в устройствах для измерения давления возникает естественный дрейф. Дрейф появляется в виде смещения. Чтобы обеспечить точность измерений, важно исправлять такой дрейф, если это возможно.

Манометрический режим

Вне зависимости от настроек автоматического обнуления коррекция по нулю в манометрическом режиме осуществляется автоматически, когда давление в системе сравнено и стабильно. В то же время, внутренние клапаны сконфигурированы так, что показания измерительного порта и эталонного порта не отличаются друг от друга, а давление выпускается в атмосферу через вентиляционный порт. Нулевое манометрическое давление называется атмосферным. В таких условиях модули измерения давления в действительности измеряют нулевое манометрическое давление.

Абсолютный режим

Для всех модулей абсолютного давления с диапазоном абсолютного давления 700 кПа (100 фунтов/кв. дюйм) и менее, кроме моделей PM500, пользователи могут выбирать режим коррекции по нулю в меню автоматического обнуления (**Меню настройки > Настройка измерений > Авто ноль**). Если вы не уверены в автоматическом обнулении в абсолютном режиме, установите для автоматического обнуления настройку **Ручной ввод** и не используйте на дисплее кнопку **Zero** (Ноль).

Автоматическое обнуление в абсолютном режиме можно выполнять автоматически или вручную, когда давление в системе сравнено и стабильно. Если в системе есть несколько модулей абсолютного давления в абсолютном режиме, можно выбрать модуль, который будет измерять сравненное барометрическое давление и служить в качестве источника эталонного давления для автоматического обнуления. Это всегда должен быть модуль с самой низкой неопределенностью при атмосферном давлении (обычно это модуль абсолютного давления нижнего диапазона). Выберите номер разъема этого модуля в меню автоматического обнуления. После коррекции по нулю все остальные модули абсолютного режима будут скорректированы таким образом, чтобы их выходные данные равнялись показанию выбранного эталонного модуля. Значение автоматического обнуления каждого модуля отображается как значение zOffset на экране сведений о калибровке.

Если модуль, выбранный в качестве эталонного для автоматического обнуления, был отсоединен от системы, система переходит в ручной режим обнуления. Чтобы вернуть систему в режим автоматического обнуления, подключите выбранный модуль или выберите другой. Процедура обнуления модуля PM500 изложена в разделе *Абсолютное обнуление PM500*.

Если модуль достаточной точности не входит в систему, выберите ручной режим обнуления в меню автоматического обнуления. При работе в этом режиме нажмите кнопку **Zero** (Ноль) на главном экране, чтобы начать процедуру обнуления, когда давление в системе стравлено и стабильно. Укажите текущее барометрическое давление, определенное с помощью внешнего эталонного барометра или поршневого манометра. Значение должно находиться в пределах от 75 до 110 кПа (от 11 до 16 фунтов/кв. дюйм). Не вводите для этого значения ноль (0), иначе в абсолютном режиме измеренные значения давления будут отклоняться приблизительно на 100 кПа (14,6 фунта/кв. дюйм).

Если вы не имеете четкого представления о том, как выполняется автоматическое обнуление в абсолютном режиме, рекомендуется установить для автоматического обнуления настройку «Ручной ввод» и не использовать на дисплее кнопку «Zero» (Ноль).

Если модуль, заданный в качестве эталонного для функции «Авто ноль», был отсоединен от системы, то она переходит в ручной режим обнуления. Чтобы вернуть систему в режим «Авто ноль», подключите выбранный ранее модуль или выберите другой.

Атмосфера

Атмосферное давление (АТМ) чаще всего используется для измерения абсолютного давления с помощью модулей с манометрическим режимом. Это осуществляется путем прибавления АТМ к текущему показанию давления в манометрическом режиме. АТМ также используют в качестве заданного значения при сбросе давления в абсолютном режиме. В меню «Атмосфера» (**Меню настройки>Настройка измерений>Атмосфера**) выберите барометрический эталонный модуль (PM200-A100K, PM500-A120K, PM500-BA120K, PM500-A200K или BRM600-BA100K) или введите вручную значение барометрического давления, которое показывает внешний лабораторный барометр. Необходимо установить барометрический модуль, чтобы выбрать модуль для источника атмосферного давления. Если выбран **Ручной ввод**, введите соответствующее значение неопределенности, поскольку в абсолютном режиме (а также в автоматическом и быстром режимах, но в не фиксированном режиме) активный модуль будет выбран на основании самой низкой неопределенности модуля и значения неопределенности атмосферного давления (если используется). Если величина неопределенности неправдоподобно низкая, может быть использовано введенное вручную значение атмосферного давления, что приведет к неправильному выбору модуля.

Примечание

Модуль, выбранный в качестве источника АТМ, не может быть выбран пользователем или контроллером в качестве активного модуля для непосредственного измерения абсолютного давления. Если необходимо использовать выбранный модуль АТМ для непосредственного измерения абсолютного давления, не выбирайте этот модуль в качестве источника АТМ.

Высота напора

Для калибровки проверяемого оборудования на высоте, отличной от высоты, на которой расположен Прибор, необходимо выполнить коррекцию высоты напора. Коррекция высоты напора представляет собой вертикальную разницу между эталонной плоскостью проверяемого оборудования и нижней стороной дисплея Прибора в дюймах, миллиметрах или сантиметрах. См. рисунок 9.

Значение, полученное в результате измерений, вводится в Прибор (**Меню настройки > Настройка измерений > Высота напора**). На экране «Высота напора» можно задать единицы измерения и среду (N2, воздух). Также можно выбрать направление высоты напора и неопределенность для проверяемого оборудования, а также вспомогательных шасси 1 и 2. Вспомогательные корпуса 1 и 2 доступны при подключении к основному. Выберите «ВЫШЕ», если проверяемое оборудование находится выше Прибора, выберите «НИЖЕ», если проверяемое оборудование находится ниже Прибора.

Примечание

Невыполнение коррекции высоты напора может привести к неточным измерениям давления.



Рисунок 9. Коррекция высоты напора

hwf020.eps

Абсолютное обнуление PM500

В этом разделе объясняется, как обнулить оригинальный абсолютный режим модулей давления PM500, когда они установлены в Приборе, см. Таблицу 15.

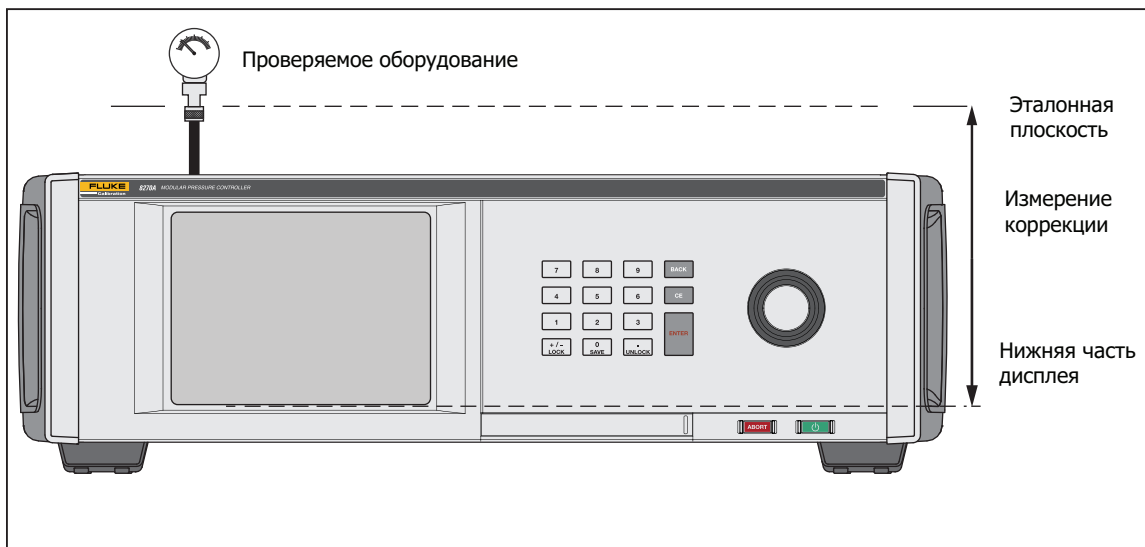
Таблица 15. Модули абсолютного давления PM500

Модель	Диапазон	Номинальное давление обнуления
PM500-A120K	от 0,08 кПа до 120 кПа	0,080 кПа
PM500-A160K	от 0,08 кПа до 160 кПа	0,080 кПа
PM500-A200K	от 0,08 кПа до 200 кПа	0,080 кПа
PM500-A350K	от 0,08 кПа до 350 кПа	0,080 кПа
PM500-A700K	от 0,08 кПа до 700 кПа	0,080 кПа
PM500-A1.4M	от 35 кПа до 1 400 кПа	АТМ ^[1]
PM500-A2M	от 70 кПа до 2 000 кПа	АТМ ^[1]
[1] Атмосферное (АТМ) давление находится в диапазоне от 70 до 103 кПа.		

Необходимое оборудование

В этом разделе перечислено минимально необходимое оборудование для обнуления PM500, см. Таблицу 16. Обратитесь в компанию Fluke Calibration, чтобы приобрести комплект для обнуления PM500.

Таблица 16. Минимально необходимое оборудование для обнуления PM500

Оборудование	Примечание
8270А (эта процедура несовместима с 8370А)	Базовое устройство / корпус для модулей давления PM500
Вакуумный датчик	Для диапазонов 700 кПа абс и ниже. Значение максимально допустимой неопределенности измерений см. в Таблице 17.
Эталон абсолютного давления	Для диапазонов 1,4 МПа и 2 МПа. Значение максимально допустимой неопределенности измерений см. в Таблице 17.
Вакуумный насос	Для PM500, которые обнуляются при давлении ниже атмосферного (700 кПа абсолютное значение). Давление должно быть стравлено до значения <80 Па.
Измерительный (стравливающий) клапан	
Трубопровод	По мере необходимости.
Фитинги/клапаны	По мере необходимости.

В Таблице 17 перечислены максимальные значения неопределенности эталонных измерений, необходимые для обнуления с целью поддержания опубликованных характеристик.

Таблица 17. Максимальные значения неопределенности эталонных измерений

Модель	Максимальная неопределенность измерений [±]
PM500-A120K	0,0035 кПа (26 мторр)
PM500-A160K	0,0045 кПа (34 мторр)
PM500-A200K	0,0025 кПа (19 мторр)
PM500-A350K	0,0100 кПа (75 мторр)
PM500-A700K	0,0245 кПа (184 мторр)
PM500-A1.4M	0,050 кПа (0,0073 фунтов/кв. дюйм)
PM500-A2M	0,070 кПа (0,0102 фунтов/кв. дюйм)

Обнуление PM500 при значении полной шкалы ≤700 кПа абс.

Чтобы обнулить PM500:

1. Откройте нишу модуля и установите РММ в любой свободный разъем.
2. Убедитесь, что Прибор включен и прогрет надлежащим образом.
3. На экране Информации о модуле (**Setup Info >Module Information**) (Информация о настройке>Информация о модуле) выберите соответствующий номер разъема модуля давления, который необходимо обнулить. Откроется меню выбранного разъема.
4. Выберите **Zero Module** (Обнулить модуль) из меню разъемов.
5. Подключите датчик вакуума, источник вакуума, перепускной клапан, а также соответствующее оборудование и трубки к измерительному порту Прибора. На Рисунок 10 показана примерная установка. Подсоедините перепускной клапан как можно ближе к вакуумному насосу, а датчик вакуумного эталона — как можно ближе к измерительному порту.

На измерительный порт можно установить дополнительный 3-ходовой шаровой клапан (Рисунок 10). При такой настройке датчик вакуума находится в исходном положении, при этом его можно изолировать, если он не используется для обнуления РММ. Когда вакуумный датчик изолирован, измерительный порт можно использовать для других процессов.

⚠ Предостережение

Шаровой клапан и тройник в комплекте РК-РММ-ZERO рассчитаны на максимальное давление 20 МПа (3000 фунтов/кв. дюйм). Не оставляйте их подключенными к измерительному порту (TEST), если давление, подаваемое на измерительный порт (TEST), превышает 3000 фунтов/кв. дюйм.



Рисунок 10. Обнуление с помощью настройки вакуума

ifb034.eps

6. Используйте перепускной клапан, чтобы установить значение давления/вакуума на 0,08 кПа абс. ($\pm 0,01$ кПа), и позвольте давлению стабилизироваться.
7. Посмотрите значение давления на Вакуумном эталоне (не на Приборе) и введите значение в поле **Vacuum Reading** (Показание вакуума) и нажмите кнопку **Ноль** в меню модуля обнуления. Значение давления РММ — это давление с коррекцией по нулю, когда процесс обнуления завершен.
8. Нажмите для просмотра значения zOffset (Авто ноль) в разделе коэффициентов калибровки экрана.

Обнуление РМ500 при значении полной шкалы >700 кПа абс.

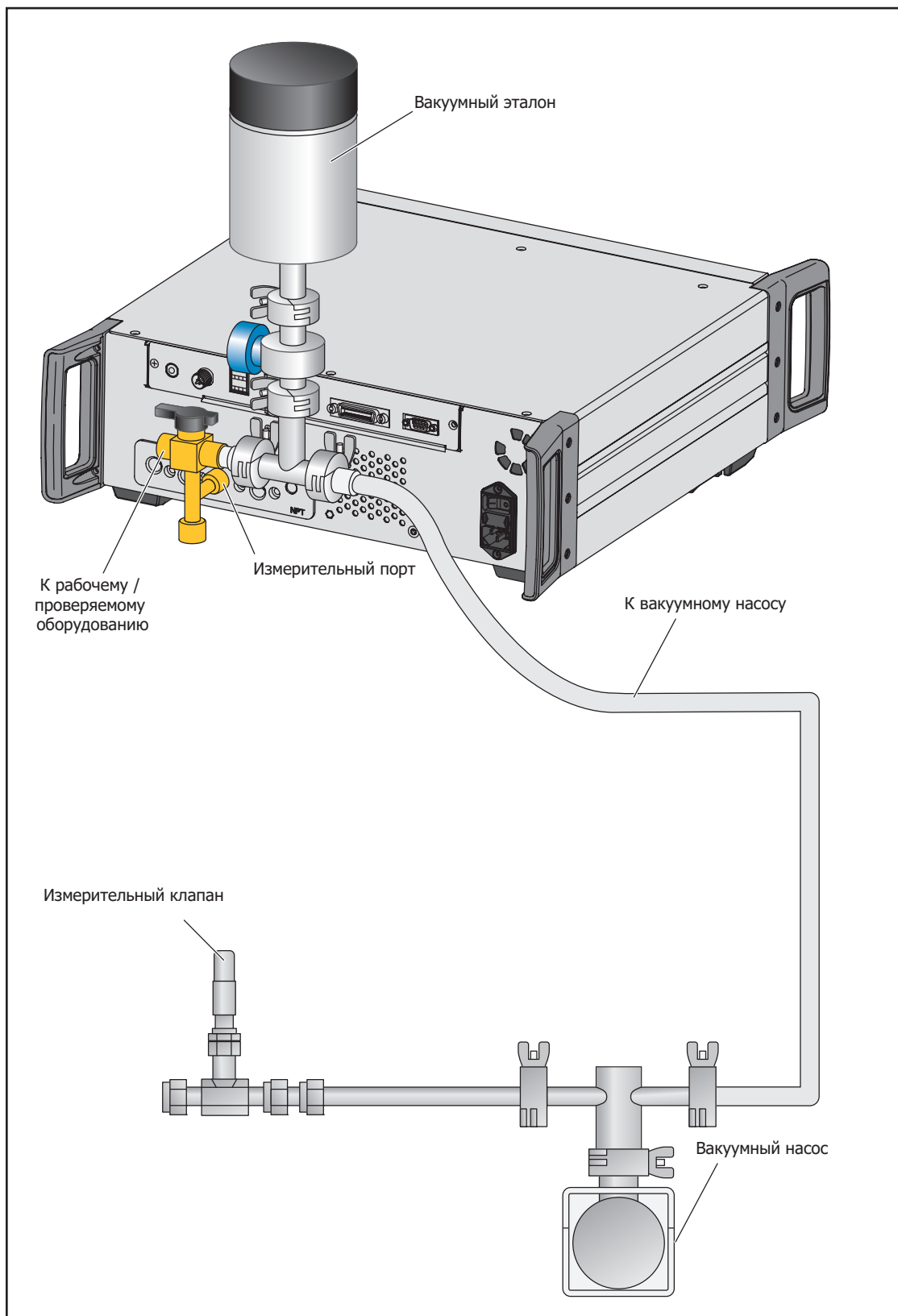
Коррекция по нулю осуществляется автоматически, когда модуль будет выбран в качестве эталона AutoZero и выполняется продувка системы.

Если вы применяете автоматическое обнуление, необходимо убедиться в том, что используется модуль достаточной точности. В Таблице 17 представлены значения максимально допустимой неопределенности, необходимой для обнуления РММ.

Если модуль не выбран в качестве эталона AutoZero, используйте ручной режим обнуления, чтобы обнулить РММ.

Задачи

Задачи представляют собой предварительно запрограммированные функции, которые быстро выполняют простые проверки и задания. Задачи: Проверка утечки, Проверка переключателя, Выполнить, Программа, Очистка CPS и Прочистка CPS.

Примечание

Задачи по CPS затемнены и отключены, если CPS не активирована в настройках.

Проверка утечки

Данная функция выполняет автоматическую проверку на наличие утечки для отображения уровня потери давления. Чтобы это определить, Прибор использует настройки проверки для установки давления на значение уставки. После стабилизации Прибор отключает контроль давления для измерения потери давления. Чтобы определить, является ли протечка внешней по отношению к системе или находится внутри системы, режим проверки утечки можно изменить на внутренний или внешний. Чтобы выполнить внутреннюю проверку утечки, необходимо установить дополнительный внешний отсекающий клапан.

Чтобы запустить проверку утечки, установите несколько параметров, чтобы задать Прибору способ выполнения задачи. Параметры следующие:

Давление уставки — заданное давление проверки.

Стабильность — определяет, как долго давление динамически стабилизируется в точке заданного значения перед началом проверки. Проверка не начнется, пока Прибор не отобразит индикацию готовности для заданного периода времени.

Продолжительность — по достижении периода стабилизации запускается проверка и Прибор переходит в режим измерения. Затем система измеряет интенсивность потери давления. Когда испытание заканчивается, на экране отображается среднее значение интенсивности потери давления.

Режим — в этом меню выберите «внешний» или «внутренний». Чтобы выполнить внутреннюю проверку утечки, необходимо установить дополнительный внешний отсекающий клапан. При выборе внутреннего режима измерительный порт будет изолирован и не будет выполнена проверка проверяемого оборудования и шлангов. При выборе внешнего режима на все разъемы, шланги и подключенное проверяемое оборудование будет подано давление. Во время проверки утечки нажмите на значок **информации** (i) для просмотра более подробной информации о состоянии. Этот экран будет также отображен в конце проверки утечки.

Run from Current Pressure (Начать с текущего давления): проверка утечки будет запущена при текущем давлении в системе, при этом значение уставки давления не будет учтено.

Проверка переключателя

Чтобы проверки переключателя давления:

1. Перейдите в меню **УСТАНОВКА**.
2. Подключите проверяемое оборудование (DUT) к тестовым клеммам переключателя на задней стороне Прибора, при этом клеммы переключателя давления необходимо соединить с контактами переключателя давления (обесточенные сухие контакты). Полярность клемм не имеет значения. Подключите измерительный порт Прибора к входу переключателя давления.
3. Выберите **Задачи>Проверка переключателя**. Отобразится меню **Проверка переключателя**. Воспользуйтесь сенсорным экраном и клавиатурой для введения значений проверки переключателя.
4. Выполните настройку проверки:
 - Начало** — минимальное значение уставки давления
 - Конец** — максимальное значение уставки для проверки
 - Размер** — эта величина показывает скорость изменений для определения того, насколько быстро будет подниматься или опускаться давление. Для чувствительных переключателей Fluke Calibration рекомендует использовать более медленную скорость.
 - Направление** — позволяет выбрать, какую проверку проводить: с увеличением и последующим уменьшением давления (вверх и вниз) или только с подъемом давления (одно направление).
5. Нажмите **Запустить**, чтобы начать проверку. Панель задач отображает степень выполнения проверки, а также состояние переключателя (разомкнут или замкнут). Испытание полностью автоматизировано и ход выполнения можно просмотреть в любое время.

Прибор изменяет давление в указанном диапазоне с необходимой интенсивностью. Когда переключатель изменяет свое состояние, Прибор записывает значение давления. Результаты проверки переключателя отображаются на дисплее по окончании проверки.

Выполнение проверки

Функция проверки несколько раз подает давление в проверяемое оборудование, чтобы снизить эффект гистерезиса. Меню выполнения проверки задает максимальное и минимальное значения уставки давления и определяет, сколько раз необходимо повторить данную процедуру (цикл).

Для запуска функции выполнения проверки установите несколько параметров, чтобы Прибор мог выполнять задачу. Параметры следующие:

Максимум — максимальное значение уставки

Минимум — минимальное значение уставки

Цикл — сколько раз повторять

Задержка — как долго удерживать значение уставки после его достижения

Контроль заданной величины — если данный параметр включен, Прибор использует режим динамического контроля, чтобы удержать давление на значении уставки. Если данный параметр выключен, Прибор использует статический контроль давления на уставке.

Программный

Благодаря программной функции можно создать собственную последовательность давления. В программном меню содержится название программы, информация о создании шагов программы, настройка измерения системы, настройка контроллера и значения неопределенности проверяемого оборудования. Полная установка сохраняется как часть Названной программы (Named Program), которая находится в корпусе.

Program Type (Тип программы) — выберите один из следующих типов:

- **Давление** — простое устройство для работы с давлением без электрического выхода.
- **mA** (mA) — используйте дополнительный модуль EMM для считывания и записи силы тока в mA на выходе проверяемого оборудования.
- **DCV** (В пост. тока) — используйте дополнительный модуль EMM для считывания и записи напряжения на выходе проверяемого оборудования.

Запустить — Запускает выбранную программу.

New - Enter File name (Новый - Введите название файла) — до 25 символов, начальное и конечное давление, количество шагов вверх/вниз, время задержки (время в заданном значении уставки), максимальное время (переход к следующему шагу, не зависит от времени задержки). Поддерживает 99 программ, в каждой программе может быть до 99 шагов.

Cycles (Циклы) - количество повторов выбранной программы, до 99.

Edit - Modify program (Редактирование - Изменение программы): редактирование, добавление или удаление определенных этапов программы.

Настройка

- **Настройка измерений** — настроить разрешение и параметры высоты напора. Эти параметры можно автоматически загрузить из существующих настроек системы.
- **Настройка контроля** — настроить пределы контроля, допустимый предел готовности, режим — статический/динамический. Эти параметры можно автоматически загрузить вместе с существующими настройками системы.

Results (Результаты) — просмотр, сохранение или удаление предыдущих результатов проверки.

Проверяемое оборудование – Введите информацию о неопределенности проверяемого оборудования.

Если для Program Type (Тип программы) выбрано «Давление», доступны следующие пункты меню:

- **Use DUT Tolerance (Использовать отклонение проверяемого оборудования): Yes/No (Да/Нет)** — выберите **Вкл**, чтобы контроллер перешел к следующему этапу программы без запроса для пользователя.
- **Threshold Tolerance (Пороговое отклонение)** — установка значения порогового отклонения.
- **Relative Tolerance (Относительное отклонение)** — установка значения относительного отклонения.
- **Комб. метод - Больше чем/Добавление**
- Сочетание **Threshold Tolerance (Пороговое отклонение)** и **Relative Tolerance (Относительное отклонение)**. При любом давлении необходимо рассчитывать пороговое и относительное отклонение и использовать наибольшее из значений или их сумму.

Если для Program Type (Тип программы) выбрано mA (мА) или DCV (В пост. тока), доступны следующие пункты меню:

- **DUT Range (0%) (Диапазон проверяемого оборудования (0%))** — настройка нижнего диапазона проверяемого оборудования
- **DUT Range (100%) (Диапазон проверяемого оборудования (100%))** — настройка верхнего диапазона проверяемого оборудования
- **Метод отклонения:**
 - **% Reading (% от показания)** — использование процента от показания для метода отклонения.
 - **% Span (% интервала)** — использование процента интервала для метода отклонения
 - **Ед. изм.** — использование единицы измерения (номинального значения в мА) для метода отклонения.
- **Allowable Error (Допустимая ошибка):** Настройка допустимой ошибки в соответствии с методом отклонения.
- **Закрытый цикл: ВКЛ / ВЫКЛ**

Для полностью автоматизированной проверки, при которой после измерений силы тока проверяемого оборудования в мА работа прибора продолжается, установите параметр **Closed Loop (Закрытый цикл)** на значение **ВКЛ**. Для проверки вручную установите параметр **Closed Loop (Закрытый цикл)** на значение **ВЫКЛ**.

Обмен данными с внешним драйвером

Прибор имеет четыре внешних драйвера с питанием 24 В пост. тока. Эти драйверы совместимы с некоторым дополнительным оборудованием и могут поддерживать плавное управление электромагнитами для специализированных задач. Состояние драйвера можно настроить на дисплее и через удаленные интерфейсы.

Каждый драйвер представляет собой нижний переключаемый элемент с плавным регулированием (питание 24 В пост. тока). На каждом канале установлен восстанавливаемый предохранитель PTC-типа.

Максимальное непрерывное питание на канал составляет 10 Вт, а максимальное общее непрерывное питание для всех 4 каналов вместе составляет 24 Вт. См. Рисунок 11.



Рисунок 11. Драйверы

hwf030.eps

Настройка драйвера

Включите CPS, SPLT и/или дополнительные клапаны в меню настройки инструмента (**Настройка>Настройка инструмента**). Для этих принадлежностей необходимо правильно выполнить пневматические и электрические соединения.

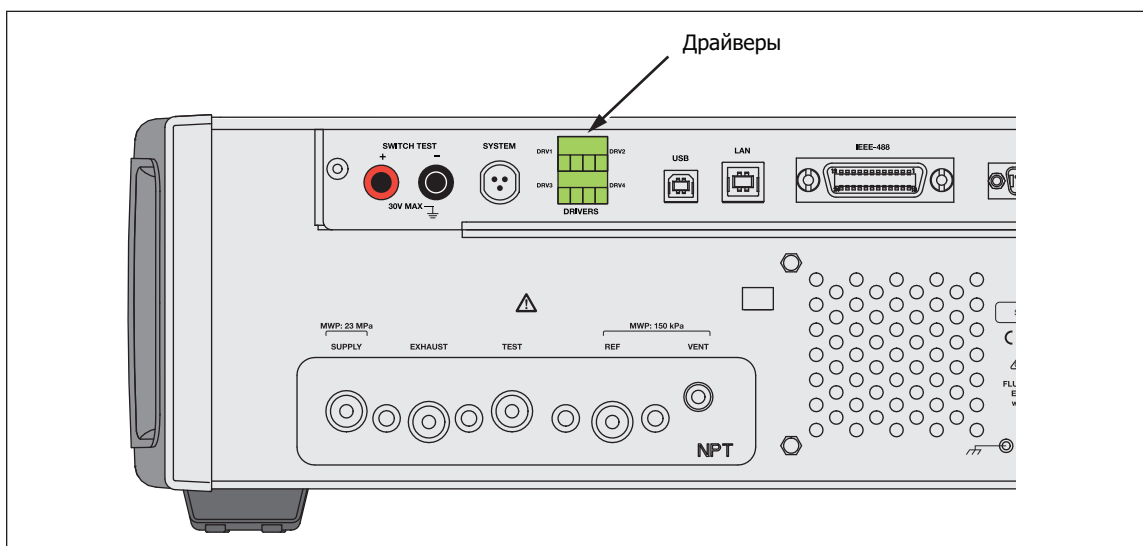
Дополнительная информация приведена в соответствующей инструкции. Нажмите на вкладку **Наружные 24V**, чтобы просмотреть или настроить внешние драйверы.

В меню «Наружные 24V» и на задней панели Прибора драйверы обозначаются как DRV1, DRV2, DRV3, DRV4 (см. Рисунок 12). Каждый электромагнит клапан использует два провода, по одному проводу для каждого разъема.

- DRV1 использует два верхних левых входа
- DRV2 использует два верхних правых входа
- DRV3 использует два нижних левых входа
- DRV4 использует два нижних правых входа



Рисунок 12. Размещение драйверов

hwf031.eps

Некоторые драйверы совместимы с конкретным дополнительным оборудованием для системного режима (например, CPS, SPLT и прерывающие/отсекающие клапаны).

- DRV1: Клапан CPS или SPLT
- DRV2: Клапан CPS
- DRV3: Светодиод CPS или внешний отсекающий клапан
- DRV4: Внешний прерывающий клапан

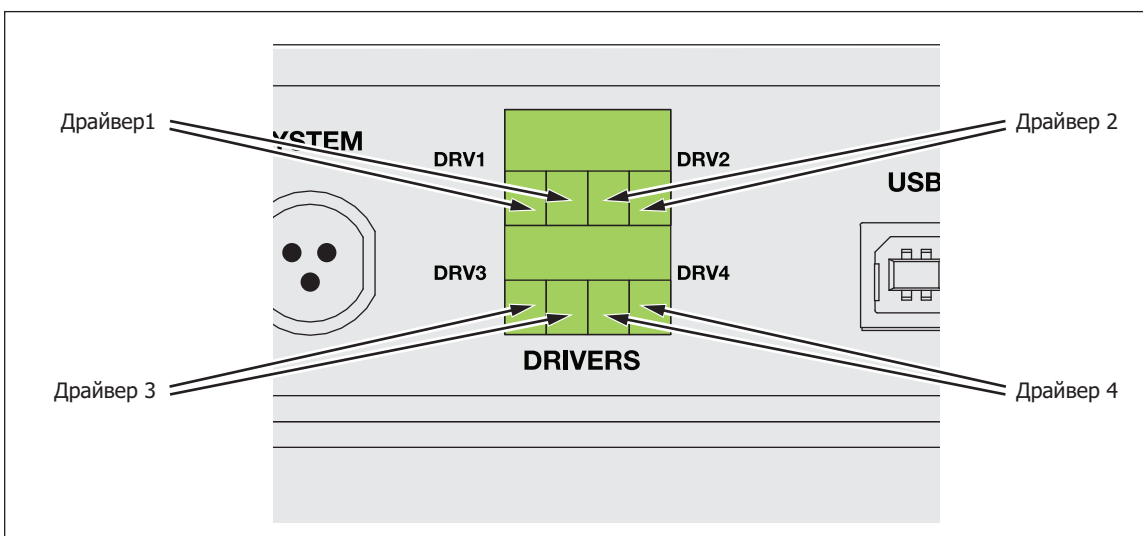
Дополнительную информацию по данным принадлежностям см. в соответствующих приложениях.

Меню «Наружные 24V» (**Настройка>Настройка инструмента>Внешние 24В**) также отображает состояние драйвера для любого дополнительного корпуса при работе системы с несколькими корпусами.

В первичных функциях электромагнитный привод модулируется для уменьшения потребления энергии во время длительного использования.

На Рисунок 13 показано состояние драйверов.

- Включенное состояние обозначено светло-зеленым цветом индикатора (DRV4)
- Выключенное состояние обозначено темно-зеленым цветом индикатора (DRV1, DRV2, DRV3)



Рисунок 13. Экран «Наружные 24V»

hwf011.png

Если драйверы назначены на какой-либо дополнительный прибор, DRV# будет затемнен, и его состояние нельзя изменить с помощью интерфейса сенсорного экрана.

На Рисунок 13 установлена CPS, поэтому DRV1, DRV2 и DRV3 выделены серым цветом. Если отсекающий клапан установлен, серым цветом будет выделен только DRV4.

Электрические соединения драйвера

CPS на Приборе использует DRV1, DRV2 и DRV3. Для дополнительной информации по CPS, см. раздел Система предотвращения загрязнения (CPS). Типовые соединения представлены на Рисунок 14.



Рисунок 14. Соединения драйвера

ifb033.eps

Внешние прерывающие и отсекающие клапаны

Доступны внешние прерывающие и отсекающие клапаны. Дополнительная информация приведена в отдельной инструкции. Клапаны можно использовать для разных задач, в том числе для изоляции давления подачи или при настройке нескольких контроллеров в одной системе (Системный режим).

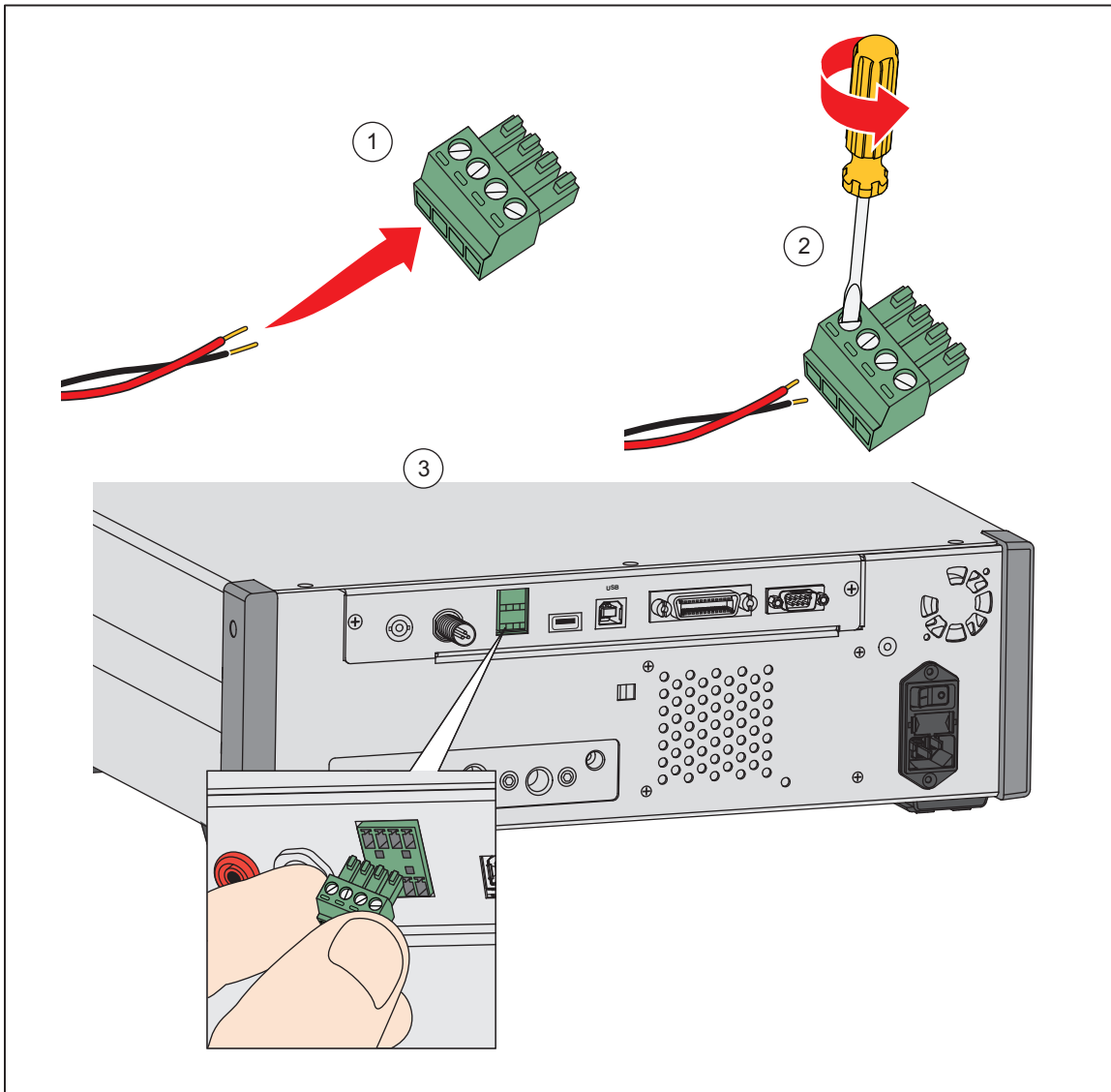
Системный режим

Для расширения диапазонов необходимо подключить Прибор к одному или двум контроллерам давления, которые поддерживают функцию комплектования системы. При настройке системы можно использовать любую комбинацию контроллеров 6270A, 8270A и 8370A. Потенциально это позволяет собрать одну систему, использующую до 15 диапазонов давления. При подключении первичная система удаленно управляет дополнительными системами.

Инструкции и подробная информация по использованию системного режима доступны онлайн в указаниях по применению системного режима.

Если основной экран вашего контроллера не запускается, вероятно, контроллер не может выйти из режима Aux. Чтобы перевести шасси из режима Aux, выполните следующие действия:

1. Выключите все шасси.
2. Отсоедините кабели CANbus.
3. Включите шасси.
4. Спустя 5 минут шасси AUX переключится на основное.

Обслуживание

В данном разделе описывается регулярное техническое обслуживание, выполняемое оператором и необходимое для поддержания Прибора в оптимальном состоянии. Информация о трудоемких задачах по обслуживанию, таких как поиск неисправностей или ремонт, приведена в *Руководстве по обслуживанию 8270A/8370A*, размещенном на веб-сайте Fluke Calibration. В руководстве по обслуживанию также изложены процедуры корректировки калибровки. См. раздел *Связаться с Fluke Calibration* для получения дополнительной информации.

Замена предохранителя

Доступ к предохранителю с задней панели. Табличка с номиналом предохранителя под держателем предохранителя указывает параметры подходящего сменного предохранителя для любого рабочего напряжения.

Предупреждение

Следуйте данным инструкциям во избежание поражения электрическим током, возникновения пожара или травм:

- **Отключите прибор и извлеките кабель питания из электрической розетки. Подождите две минуты до полного разряда узлов питания перед открытием дверцы предохранителя.**
- **Используйте только указанные сменные предохранители, см. таблицу 18.**

Для замены предохранителя см. Рисунок 15:

1. Отсоедините сетевой кабель питания.
2. Разблокируйте дверцу держателя предохранителя с помощью стандартной отвертки.
3. Вытяните держатель предохранителя.
4. При необходимости замените предохранитель.
5. Установите обратно держатель предохранителя.

6. Закройте дверцу держателя предохранителя

Таблица 18. Заменяемые предохранители

Описание предохранителя	Номер по каталогу Fluke
⚠ ПРЕДОХРАНИТЕЛЬ 2A 250V LONGSB 5X20MM	1297149



Рисунок 15. Доступ к предохранителю

hwf027.eps

Очистка внешней поверхности

Для очистки протрите Прибор тканью, немного смоченной в воде или слабом растворе моющего средства. Не допускается использовать углеводороды, растворы, содержащие хлор или метанол. Чтобы очистить дисплей, воспользуйтесь мягкой тканью, слегка смоченной в спирте.

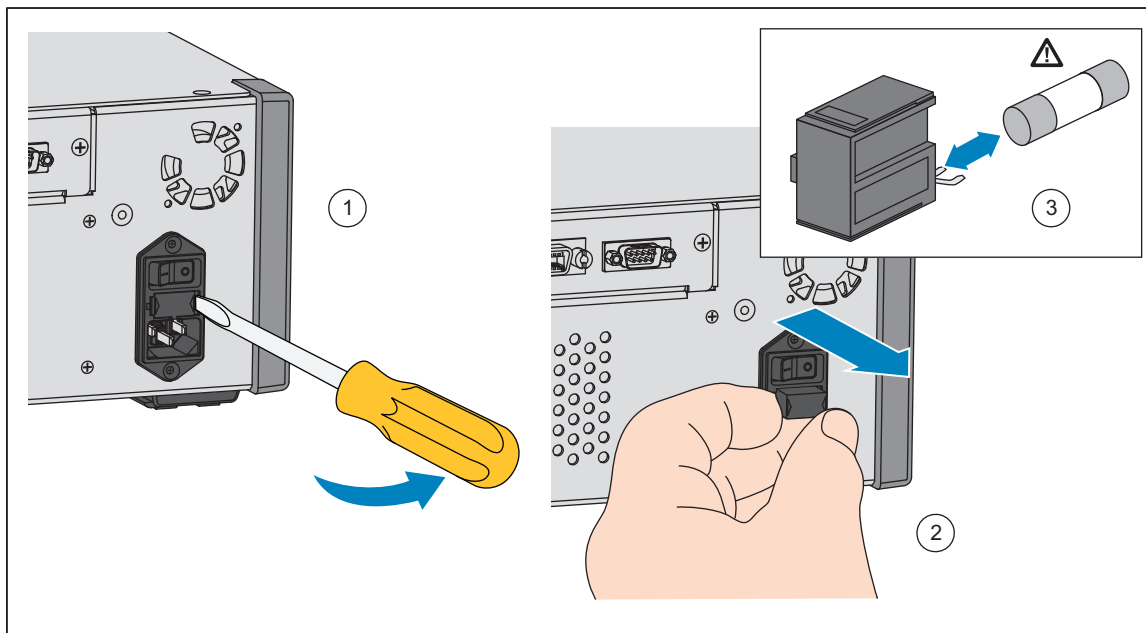
⚠ Предостережение

Не применяйте при очистке ароматические углеводороды или хлорированные растворители. Они могут повредить имеющиеся в приборе пластмассовые детали.

Сброс настроек контроллера

Некоторые меню настройки имеют клавишу сброса, которая сбрасывают настройки текущего меню на значения по умолчанию. Данная функция сбрасывает настройки только на том экране, который отображается в данный момент. Это эффективный способ сбросить все случайно сделанные изменения значений.

Функция сброса на заводские настройки имеется в меню настройки, которая при нажатии сбрасывает настройки Прибора на заводские.

Диагностика

Меню «Диагностика» содержит полезную информацию по системе, инструменты и функции, помогающие в поиске неисправностей и поддержании системы в хорошем рабочем состоянии.

Примечание

Если Прибор объединен в систему, меню диагностики отображает все контроллеры, подключенные к Прибору в меню «Диагностика».

Меню «Диагностика» состоит из нескольких разделов, содержание которых рассматривается ниже:

- Система
- Измерение
- Контроль
- Удаленный интерфейс

Система

Меню диагностики системы предоставляет информацию по следующим компонентам системы:

Переключение двери — электромеханический переключатель, расположенный рядом с передней панелью, который считывает информацию о том, что передняя панель открыта. В открытом положении система стравливает давление, и на экране отображается информация о модуле. В закрытом положении система работает в обычном режиме. Если при закрытой дверце отображается состояние «Открыто», скорее всего, датчик неисправен или необходима его регулировка.

Выпускной клапан измерительного порта и выпускной клапан эталонного порта — Это отсекающие клапаны, которые закрыты в нормальном состоянии, они расположены на внутреннем блоке-распределителе давления. Когда система находится в режиме сброса давления, эти клапаны должны быть открыты. В других режимах, в частности, контроля и измерения, клапаны должны быть закрыты. Если состояние отличается от описанного, клапан может быть неисправен.

Выпускной клапан эталонного порта — Это отсекающий клапан, который закрыт в нормальном состоянии, он расположен на внутреннем блоке-распределителе давления. В манометрическом режиме измерения, клапан закрыт. В абсолютном режиме и режиме тарирования клапан открыт. Если состояние отличается от описанного, клапан может быть неисправен.

Измерение

Меню диагностики режима измерения предоставляет информацию по каждому подключенному РММ:

РММ — диапазон РММ и наименование.

Давление — указывает величину давления, измеренную датчиком в РММ.

Температура — величина температуры внутри РММ. Температура внутри РММ может быть на 5 °С выше комнатной при нормальной работе.

Измерительный и эталонный клапаны — Это отсекающие клапаны, которые закрыты в нормальном состоянии, они расположены на внутреннем блоке-распределителе давления напротив каждого РММ. Измерительный клапан отсекает подачу давления на РММ и управляется внутренним ПО. При выборе РММ в меню выбора модуля измерительный клапан должен быть открыт. Для проверки и поиска неисправностей вручную выберите один РММ и проверьте клапан. В других режимах, таких как БЫСТРО и АВТО, Прибор открывает и закрывает клапаны на основе алгоритма контроля. Если состояние отличается от описанного, клапан может быть неисправен. См. «Руководство по обслуживанию» для ознакомления с порядком замены.

В меню также представлена функция пневматической самопроверки, расположенная в самом низу меню, она автоматически проверяет каждый РММ на открытие и закрытие клапанов должным образом. Система контролирует давление по мере необходимости и отслеживает состояние клапанов. Если имеются сбои в работе клапана, на экране появляется информация об ошибке, которая указывает, какой клапан неисправен. Самопроверка также будет выполнена для разъемов с установленными модулями. Для проверки всех разъемов может потребоваться перемещение модулей и повторная проверка. Ошибки не отображаются, если проверка прошла успешно.

Контроль

Меню диагностики режима контроля предоставляет информацию по РСМ:

Readings (Показания) — меню, в котором отображается измеренное давление на измерительном порте, порте подачи и выходном порте.

Контрольный модуль — меню, которое показывает номер модели РСМ, серийный номер и версию прошивки.

Контрольные коэффициенты — меню, которое показывает контрольные коэффициенты (C0), которые использует РСМ. В режиме стандартного контроля контроллер непрерывно выполняет самонастройку. Функция пользовательской автоматической настройки не предусмотрена.

Tune Reset (Сброс настройки) — для каждого заданного значения контроллер определяет, когда открываются контрольные клапаны, и измеряет скорость, с которой клапаны изменяют давление. При эксплуатации в неблагоприятных условиях (например, при отсутствии давления подачи или если испытательный объем подвержен атмосферному воздействию) возможно сохранение недействительных значений. Сброс настроек возвращает эти параметры к заводским значениям. После сброса настроек контроль может сопровождаться большим количеством выбросов или увеличенным временем установки для первых нескольких уставок.

Удаленный интерфейс

Меню диагностики удаленного интерфейса предоставляет информацию по удаленному обмену данными, отслеживая входную и выходную информацию. Меню содержит независимую диагностику для RS-232, USB, Ethernet, GPIB и для системной шины.

RS-232 – отображает переданные и полученные данные для интерфейса.

USB – отображает переданные и полученные данные для этого интерфейса.

Ethernet – отображает переданные и полученные данные для интерфейса.

GPIB – отображает переданные и полученные данные для этого интерфейса.

System Bus (Системная шина) — отображает последующие данные для этого интерфейса.

- полученные;
- переданные;
- сбой.

Поиск и устранение неисправностей

В Таблице 19 представлены незначительные проблемы, возникающие во время поиска и устранения неисправностей. При возникновении проблем, не представленных в данном перечне, Прибор необходимо отдать на сервисное обслуживание. См. раздел *Как связаться с Fluke Calibration*.

Таблица 19. Поиск и устранение неисправностей





Проблема	Возможная причина	Действие
Проблемы с электропитанием		
Прибор не включается.	Не включен в розетку	Проверьте, включен ли Прибор в розетку и поступает ли питание.
	Питание отсутствует	Проверьте предохранитель согласно инструкции в данном руководстве.
	Сгорел предохранитель	Проверьте, находится ли главный переключатель питания в положение «ВКЛ. ».
		Проверьте вентилятор. Если вентилятор включен или слышно щелканье электромагнита, см. проблему «Дисплей не включается».
	Если вентилятор не включен, сдайте источник питания на обслуживание. Проверьте внутренние соединения питания.	
Дисплей не включается.	Проблема с питанием корпуса	Проверьте поступление питания, см. пункты выше.
	Активирована экранная заставка	Проверьте питание на передней панели.  и  должны гореть.
	Слабый контакт подключения вилки питания к передней панели.	Проверьте, горит ли  во включенном состоянии.
	Ошибка панели дисплея.	Если  желтый, нажмите его для включения дисплея.
		Откройте переднюю панель и проверьте, подсоединен ли разъем питания к передней панели.
PCM не инициализирован	Снимите PCM и выполните перезагрузку.	

Таблица 19. Поиск и исправление неисправностей (продолж.)

Проблема	Возможная причина	Действие
Проблемы с электропитанием		
Дисплей включен, графики отображаются, но без чисел.	USB-интерфейс отключен от передней панели	Откройте дверцу передней панели, проверьте подключение кабеля USB к передней панели.
		Повторно вставьте USB-кабель в разъем.
Драйверы на задней панели не работают	Слабый контакт	Осмотрите соединение.
	Превышена максимальная номинальная мощность	Дайте предохранителю остыть и попытайтесь снова. Проверьте расчетную мощность внешних электромагнитов.
		Ограничьте ток внешних электромагнитов.
Проблемы с созданием давления и индикацией		
Прибор не входит в режим контроля	Не установлены модули (модули РСМ и 1+)	Проверьте, установлены ли модули должным образом. Дверца должна быть закрыта, и датчик закрытия должен сработать. Проверьте состояние дверцы и поступление питания на РСМ.
	РММ не установлены полностью.	Выполните шаги, представленные в разделе <i>Установка и настройка</i> , чтобы обеспечить должную установку модулей.
	Отсутствует подача давления	Обеспечьте должную подачу давления.
	Дверца не закрыта	Убедитесь, что передняя дверца закрыта.
	Внутренний датчик закрытия дверцы не срабатывает.	Проверьте датчик. Отправьте Прибор в Fluke Calibration для ремонта.
	Система в режиме удаленного управления	Убедитесь, что контроллер не подключен к компьютеру, который отправляет команды контроллеру.
Измерение давления не отображается. РСМ отображается в режиме выбора модуля (вместо автоматического, быстрого или фиксированного)	Дверца не закрыта	Проверьте, закрыта ли передняя панель, проверьте USB-соединение с передней панелью, проверьте, установлен ли Прибор.
	РММ не установлен	Установите РММ (см. раздел <i>Установка и настройка</i>).
	РСМ не установлен	Установите РСМ (см. раздел <i>Установка и настройка</i>).

Таблица 19. Поиск и исправление неисправностей (продолж.)

Проблема	Возможная причина	Действие
Проблемы с созданием давления и индикацией		
Прибор не достигает заданного давления	Подача давления слишком низкая	Проверьте подачу давления, выполните проверку на наличие протечек.
	Протечка	Проверьте, герметичен ли измерительный порт.
	Необходимо выполнить сервисное обслуживание клапанов	Отправьте Прибор в Fluke Calibration для ремонта.
	Уставка заданного давления выше, чем максимальное значение диапазона РММ	Установить РММ с соответствующим диапазоном.
	Скорость изменений установлена на ноль	Увеличьте скорость изменений.
При использовании режима измерения присутствует утечка давления.	Отсутствует подача давления	Обеспечьте подачу давления, если она не подключена.
Прибор не сбрасывает давление	Выходной порт заблокирован	Снимите транспортировочные заглушки или излишние ограничения
	Уставка ниже значения атмосферного давления	Подключите вакуумный насос.
	Скорость изменений установлена на ноль	Увеличьте скорость изменений.
Нет удаленного обмена данных	Настройки обмена данных не верны	См. раздел <i>Меню «Удаленный порт»</i> .
	Неверный синтаксис команды	Проверьте тип кабеля (нуль-модем).
	Кабели неправильного типа или подключены неправильно	Используйте правильные кабели и подключение

Коды ошибок

Если во время работы Прибора или контроля появляется ошибка, на дисплее отображается сообщение об ошибке. Причины ошибки могут быть следующие:

- Ошибка управления с передней панели (например, попытки принудительного запуска запрещенного режима или перегрузка выходных терминалов)
- Сбой прибора

Эти сообщения приведены в Таблице 20. Все сообщения об ошибке появляются в рамке поверх главного экрана. Кроме того, сообщения об ошибках можно читать и удалять с помощью команды SYST:ERR? в интерфейсе дистанционного управления. Если ошибка относится к разъему или датчику, к ответу может быть добавлен дополнительный номер.

Таблица 20. Коды ошибок

Код ошибки	Сообщение об ошибке
0	: Ошибок нет
103	Неверный разделитель.
104	Тип данных
109	Отсутствующий параметр
110	Заголовок команды
113	Неизвестная команда
114	Суффикс заголовка
201	Требуется удаленный доступ
221	Конфликт установок
222	Выход за пределы диапазона, уставка выше или ниже пределов безопасности контроллера или выходит за пределы диапазона активного модуля.
281	Невозможно создать программу
282	Ошибка названия программы
284	Программа уже выполняется
285	Ошибка программы
286	Ошибка при выполнении программы
313	Данные калибровки утеряны
315	Данные конфигурации утеряны
330	Не удалось выполнить самотестирование
350	Переполнение очередности
400	Ошибка запроса
500	Неисправность контроллера
501	Нарушение верхнего предела, давление превышает максимальный предел безопасности
502	Нарушение нижнего предела, давление опустилось ниже минимального предела безопасности
503	Предел нарастания превышен

Таблица 20. Коды ошибок (продолж.)

Код ошибки	Сообщение об ошибке
521	Выход за пределы диапазона давления, прочитайте сообщение об ошибке с помощью команды SYSTEM:ERROR? в интерфейсе дистанционного управления. Сообщение может содержать номер разъема.
533	Превышено давление корпуса
538	Автоматическая вытяжка
543	Подано низкое давление
545	Связь с датчиком
546	Сбита калибровка датчика
550	Обнуление прервано
600	Заводские данные утеряны
601	Необходим режим калибровки
603	Ожидание калибровки
707	Слишком большое давление
800	Перегрев электромагнита
802	Датчик управления вне диапазона.
803	Связь с контроллером
804	Сбой автонастройки

Заменяемые пользователем компоненты и принадлежности

В таблице 21 приведены номера компонентов всех заменяемых пользователем компонентов или принадлежностей устройства. Также доступны услуги по установке Прибора, обучению и планы обслуживания «Золотой» и «Серебряный». Для дополнительной информации по компонентам и принадлежностям см. раздел *Связаться с Fluke Calibration*.

Таблица 21. Заменяемые пользователем компоненты и принадлежности

Описание		Номер по каталогу Fluke	Общее количество
Сетевой кабель питания - североамериканский		284174	1
Сетевой кабель питания - европейский		769422	1
Сетевой кабель питания - Великобритания		769455	1
Сетевой кабель питания - Швейцария		769448	1
Сетевой кабель питания - Австралия		658641	1
Сетевой кабель питания - Южная Африка		782771	1
Сетевой кабель питания - Таиланд		4362094	1
Сетевой кабель питания - Дания		2477031	1
Сетевой кабель питания - Бразилия		3841347	1
Информация по технике безопасности 8270A/8370A		4938183	1
Инструкция по монтажу на стойке Y6270		4456631	1
Инструмент для установки РСМ:	Шестигранный наконечник 6 мм	5010562	1
	Ручка	5013218	1
Модуль РСМ STD-40M; Модуль контроля давления, Стандартный диапазон регулировки давления		4973867	1
Модуль РСМ STD-100M; Модуль контроля давления, Стандартный диапазон регулировки давления		4913117	1
⚠ ПРЕДОХРАНИТЕЛЬ 2A 250V LONGSB 5X20MM		1297149	1
Блок-распределитель (8270A) 7372-2017, NPT		4562918	1
Блок-распределитель (8270A) 7372-2130, BSP		4888420	1
Блок-распределитель (8270A) 7372-2131, SAE 7/16 20		4888435	1
Блок-распределитель (8370A) 7372-2006, DN500		4562809	1
НОЖКА, ПРЕССОВАННАЯ, СЕРАЯ #7 5700A-2043-01		868786	4
SK-8270-SERVICE, КОМПЛЕКТ УПЛОТНЕНИЙ, ОБСЛУЖИВАНИЕ 8270		4854942	1
SK-8370-SERVICE, КОМПЛЕКТ УПЛОТНЕНИЙ, ОБСЛУЖИВАНИЕ 8370		4854974	1
НАКЛОННАЯ ПОДСТАВКА WT-630564		2650711	1
Ручка		3468883	2
Болты для блока-распределителя на задней панели		4560793	4
КАБЕЛЬ, ПЕРЕХОДНИК, USB СТАНДАРТА А ДЛЯ ПОДКЛЮЧЕНИЯ К ОХВАТЫВАЮЩЕМУ РАЗЪЕМУ DB-9 RS232, ДЛИНА 1,65 М, CD С ДРАЙВЕРОМ USB (нуль-модемное соединение)		3525836	1

Таблица 21. Заменяемые пользователем компоненты и принадлежности (прод.)

Описание	Номер по каталогу Fluke	Общее количество
КОМПЛЕКТ ДЛЯ КРЕПЛЕНИЯ К СТОЙКЕ Y6270, ШИРИНОЙ 19 ДЮЙМОВ, 3U		1
CASE-6270, ТРАНСПОРТИРОВОЧНЫЙ ЯЩИК, 6270A		1
Транспортировочный ящик CASE-PMM, 3 модуля PMM		1
PK-8270-NPT Lines and Fittings Kit, 8270A NPT		1
PK-8270-BSP Lines and Fittings Kit, 8270A BSP		1
PK-8270-7/16 Lines and Fittings Kit, 8270A 7/16-20		1
PK-8370-100M Lines and Fittings Kit, 8370A		1
PMM-CAL-KIT-40M Pressure Measurement Module Calibration Kit, 44 МПа (6400 фунтов/кв.дюйм)		1
PMM-CAL-KIT-100M Pressure Measurement Module Calibration Kit, 110 Мпа (16 000 фунтов/кв. дюйм)		1
CPS-40M-NC40 Contamination Prevention System 44 МПа (6400 фунтов/кв. дюйм)		1
CPS-100M Contamination Prevention System 110 МПа (16 000 фунтов/кв. дюйм)		1
TST-40M-NC40 Test Station, 44 МПа (6400 фунтов/кв. дюйм)		1
TST-100M Test Station, 110 МПа (16 000 фунтов/кв. дюйм)		1
Комплект с вакуумным насосом VA-PPC/MPC-REF-110, 110 V	Связаться с Fluke Calibration	1
VA-PPC/MPC-REF-220, ВАКУУМНЫЙ НАСОС С КОМПЛЕКТОМ ПРИНАДЛЕЖНОСТЕЙ, 220 В		1
SPLT-40M Self-Purging Liquid Trap 44 МПа (6400 фунтов/кв. дюйм)		1
PK-VLV-Abort-100M High-pressure Abort Valve 110 МПа (16 000 фунтов/кв. дюйм)		1
Программа COMPASS-P-BAS-SNGL COMPASS, программа калибровки давления — основная, для одного пользователя		1
Программа COMPASS-P-ENH-SNGL COMPASS, программа калибровки давления — расширенная, для одного пользователя		1
COMPASS-P-BAS-L COMPASS для давления, дополнительная пользовательская лицензия на основную программу		1
COMPASS-P-ENH-L COMPASS для давления, дополнительная пользовательская лицензия на расширенную программу		1
Отсекающий клапан высокого давления PK-VLV-ISO-100M, 110 МПа (16 000 фунтов/кв. дюйм)		1
PK-LV-ISO-40M, Отсекающий клапан 44 МПа (6400 фунтов/кв. дюйм)		1
6270-SYS-CBL, 6270 System Cable Kit		1
GBK-50M,GAS BOOSTER KIT, 75:1, 61 МПа (8850 фунтов/кв. дюйм)		1
GBK-110M,GAS BOOSTER KIT, 152:1, 124 МПа (18 000 фунтов/кв. дюйм)		1
KIT-EMM300, модуль электрического измерения с комплектом принадлежностей и док-станцией		1
PK-PMM-ZERO, комплект для подключения для абсолютного обнуления PMM		1